

4 concepts

Born in fire 

Designed with passion

2024/25

4-concepts-



We would like to interest you in collection of unique handmade glass lamps designed by Jaroslaw Stepniak and produced by our company Touch Point under the brand named 4concepts.

We are proud of skills and creativity of the people who work for and collaborate with us. Our handmade glass products are manufactured in Poland, where there is a long tradition of high quality hand forming glass recognized worldwide.

In addition to regular offer we are ready to design and produce the lamps at the individual request of our clients.

Please refer to the presentation of our products.

Pragniemy zaprezentować Państwu kolekcję unikatowych lamp szklanych zaprojektowanych przez Jarosława Stępniaaka i produkowanych przez firmę Touch Point pod marką 4concepts.

Wszystkie lampy są ręcznie formowane przez hutników artystów w polskich hutach. Szklarstwo w Polsce ma wielowiekową tradycję i może się poszczycić rzemieślnikami o najwyższych światowych umiejętnościach, co w połączeniu z wysokiej jakości szkłem pozwala na uzyskanie wspaniałych efektów – pięknych lamp szklanych.

Poza kolekcją stałą możemy realizować specjalne projekty zgodnie z oczekiwaniami Klientów.

Zapraszamy do zapoznania się z naszą kolekcją.

Dorota, Marta, Jarek



TECHNICAL AND COMMERCIAL INFORMATION

1. The lamp base is handmade by highly skilled craftsmen.
Glass may contain any bubbles and other defects traditionally found in one-off structure.
Craftmanship guarantees the uniqueness of your product.
2. Bases of the lamps which are made from multicolour glass may differentiate in saturation of each colour, which is a result of a complex formation process.
3. Colours of the shade may slightly differ from reality.
It is possible to choose lampshades from the whole collection in the catalogue, as well as to buy only the base or the lampshade.
4. Do not lift and move the lamp by holding the bulb holder.
5. The electrical wire (Z-mount) cannot be replaced.
6. Lamp bases and shades may slightly vary due to the manual nature of its production.

INFORMACJE TECHNICZNE I HANDLOWE

1. Podstawy lamp formowane są ręcznie przez wysoko wykwalifikowanych artystów-rzemieślników szklarskiego rękodziela.
Szkło może zawierać pęcherzyki powietrza i inne defekty tradycyjnie spotykane w ręcznej produkcji szkła. Rzemieślnicze wykonanie gwarantuje niepowtarzalność Twojego produktu.
2. Podstawy lamp wykonane z wielokolorowego szkła mogą różnić się nasyceniem poszczególnych kolorów, co jest wynikiem złożonego procesu formowania.
3. Podstawy lamp malowane transparentnymi farbami mogą się różnić nasyceniem barw co jest wynikiem ręcznego nakładania farby.
4. Nie należy podnosić i przenosić lampy trzymając za oprawkę żarówki.
5. Przewód elektryczny jest niewymienny.
6. Podstawy lamp i abażury mogą się nieznacznie różnić ze względu na ręczny charakter produkcji.

CARRARA



L270113490



L270113381

MATERIAŁY
podstawy lamp wykonane ze szkła bezbarwnego na białej bańce, a następnie efekt marmuru wykonany techniką barwienia szkła grysami szklanymi.
Armatura stalowa w kolorze złotym
Przewody zasilające w kolorze czarnym w oplocie tekstylnym.

Ze względu na technikę wykonania każda lampa ma unikalny wzór.

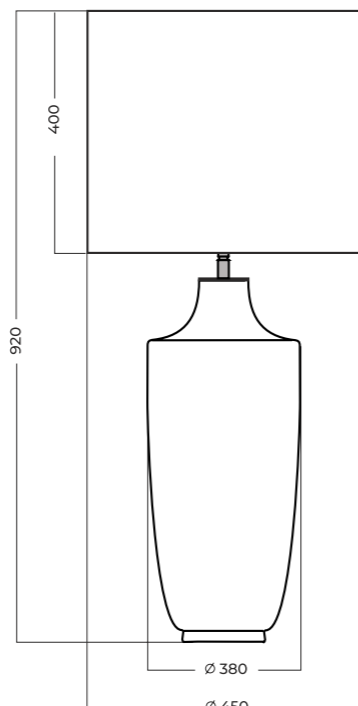



FANTISCRITTI



L269113393



L269113491

MATERIAŁY
podstawy lamp wykonane ze szkła bezbarwnego na białej bańce, a następnie efekt marmuru wykonany techniką barwienia szkła grysami szklanymi.
Armatura stalowa w kolorze złotym
Przewody zasilające w kolorze czarnym w oplocie tekstylnym.

Ze względu na technikę wykonania każda lampa ma unikalny wzór.

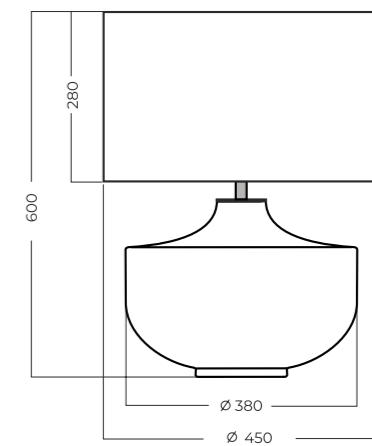



ANDALUSIA

grey, deep green and black



L265383301



L265183308



L265083476

MATERIAŁY

lampy wykonane ze szkła bezbarwnego a następnie malowane na kolory, czarny nie transparentny, głęboki zielony transparentny, szary malowany na uprzednio nałożonym kolorze białym.

Armatura dla lamp w kolorze czarnym i głębokim zielonym wykonana w kolorze złotym.

Przewody czarne w oplocach tekstylnych.

Armatura dla lampy szarej wykonana w kolorze chrom.

Przewód zasilający czarny w oplocie tekstylnym.

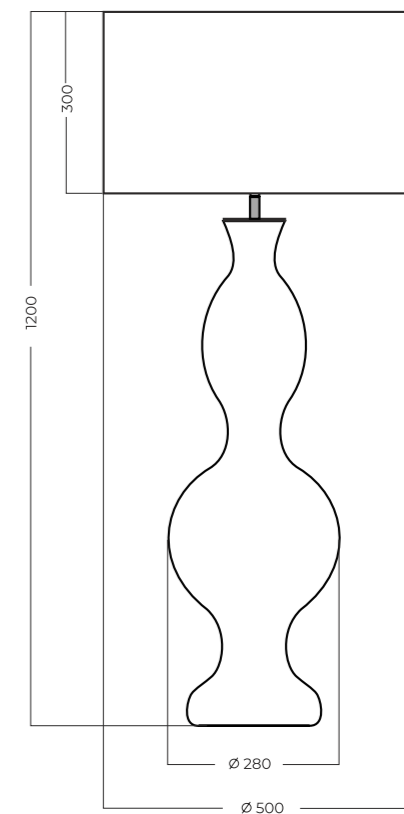

MARBELLA

black and deep green



L266083393



L266183437

MATERIAŁY
lampy wykonane ze szkła bezbarwnego a następnie malowane na kolory, czarny nie transparentny, głęboki zielony transparentny.
Armatura dla lamp w kolorze czarnym i głębokim zielonym wykonana w kolorze złotym.
Przewody czarne w opłotach tekstylnych.

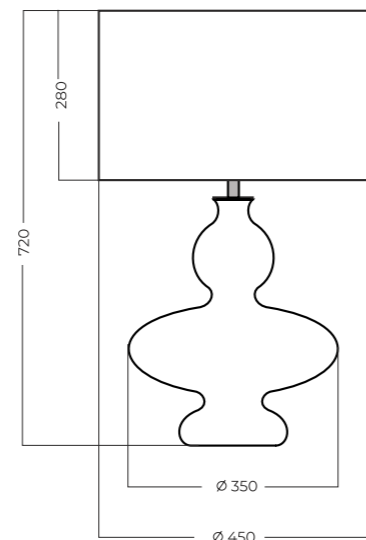

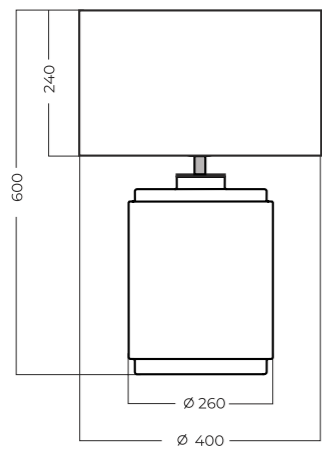

MATERIAŁY
 podstawy lamp wykonane ze szkła bezbarwnego,
 a następnie malowane farbami „luster”
 w kolorze czarnym i złotym.
 Armatura metalowa w kolorze złotym.
 Przewód zasilający w oplocie czarnym.



SENDAI

black



L264283139



L264283137



L264283479

SENDAI

gold



L264112431



L264112491



L264112431

KOBE
black



L263283476



L263283139



KOBE
gold



L263112591



L263112519

MATERIAŁY
podstawy lamp wykonane ze szkła bezbarwnego ,
a następnie malowane farbami „luster”
w kolorze czarnym i złotym.
Armatura metalowa w kolorze złotym.
Przewód zasilający w oplocie czarnym.

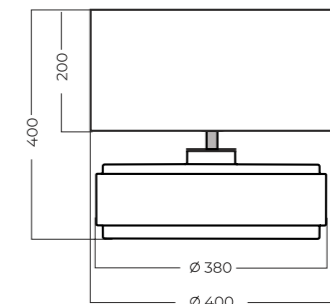



ELLISSE *and*
SFERICO
gold light



L256001110

L255001110

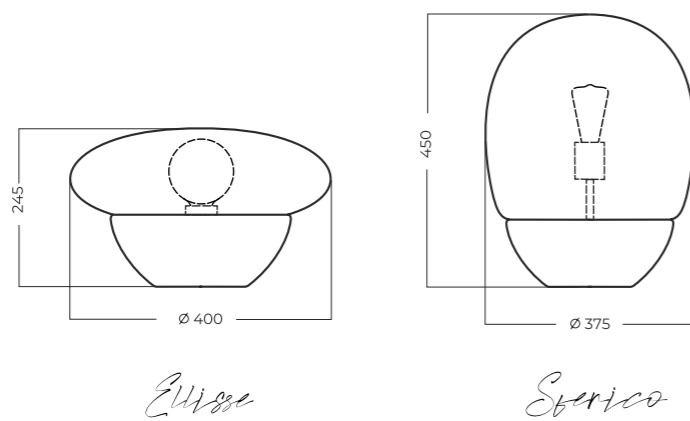

MATERIAŁY
 Szkło bezbarwne ręcznie formowane pokryte przezroczystą bursztynową powłoką.
 Podstawa lampy zrobiona z jasnego drewna.
 Osprzęt metalowy - stal pokryta złotą powłoką.
 Osprzęt elektryczne w kolorze czarnym, kabel w oplocie tekstylnym.

ELLISSE *and*
SFERICO
gold dark



L256001111



L255001111

MATERIAŁY
Szkło bezbarwne ręcznie formowane pokryte przezroczystą bursztynową powłoką.
Podstawa lampy zrobiona z ciemnego drewna.
Osprzęt metalowy - stal pokryta złotą powłoką.
Osprzęt elektryczny w kolorze czarnym,
kabel w oplocie tekstylnym.





ELLISSE *and* SFERICO

satine dark and light



L256002110



L255002110



L255002111



L256002111

MATERIAŁY

Szkło bezbarwne ręcznie formowane pokryte białą satynową farbą.
Podstawa lampy zrobiona z ciemnego i jasnego drewna.
Osprzęt metalowy - stal pokryta złotą powłoką.
Osprzęt elektryczny w kolorze czarnym, kabel w oplocie tekstylnym.

UMBRIEL WOOD

gold, black mirrorre and amber-dark and light



L203115211



L203115210



L203112211



L203112210



L203111211



L203111210

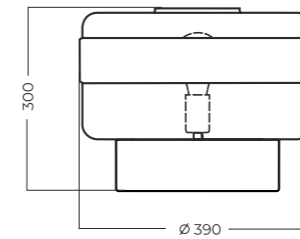

MATERIAŁY

Szkoło bezbarwne ręcznie formowane pokryte przezroczystą bursztynową powłoką z czarnym matowym pasem lub pokryte złotą powłoką ze złotym pasem, lub czarną powłoką z czarnym pasem.
 Osprzęt metalowy - stal malowana na czarny mat lub złoty
 Osprzęt elektryczne w kolorze czarnym, kabel w oplocie tekstylnym
 Podstawa lampy zrobiona z ciemnego i jasnego drewna.





SIENA

gold



235321232

235321257

235321371

MATERIALS
 Handmade transparent glass.
 Metal fittings - steel painted in gold.
 The shade can be leveled horizontally
 with the joint under the bulb holder.

MATERIAŁY
 Szkło bezbarwne ręcznie formowane.
 Osprzęt metalowy - stal malowana na kolor złoty.
 Abażur można poziomować dzięki przegubowi
 znajdującemu się pod gniazdem żarówki.

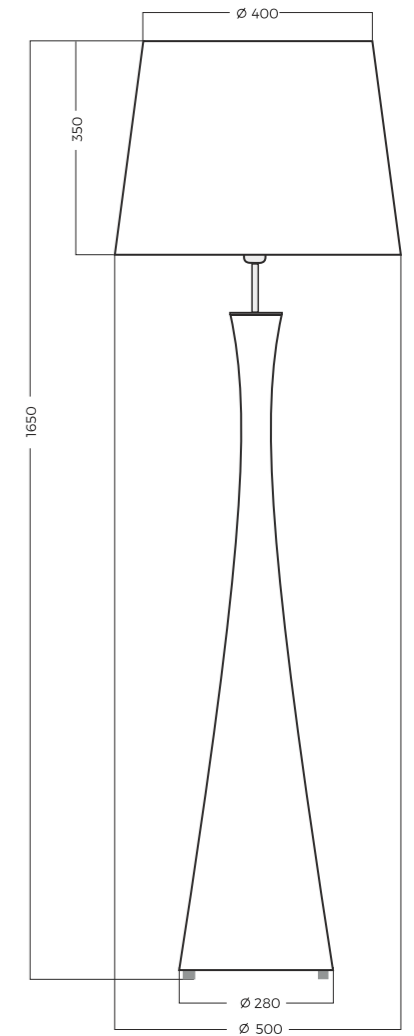



SIENA

chocolate



L235315371

L235315301

L235315450

MATERIALS

Handmade transparent glass covered with the colorless brown coat.
Metal fittings - steel painted in gold.
The shade can be leveled horizontally with the joint under the bulb holder.

MATERIAŁY

Szkló bezbarwne ręcznie formowane pokryte przezroczystą czekoladową powłoką.
Osprzęt metalowy - stal malowana na kolor złoty.
Abażur można poziomować dzięki przegubowi znajdującemu się pod gniazdem żarówki.

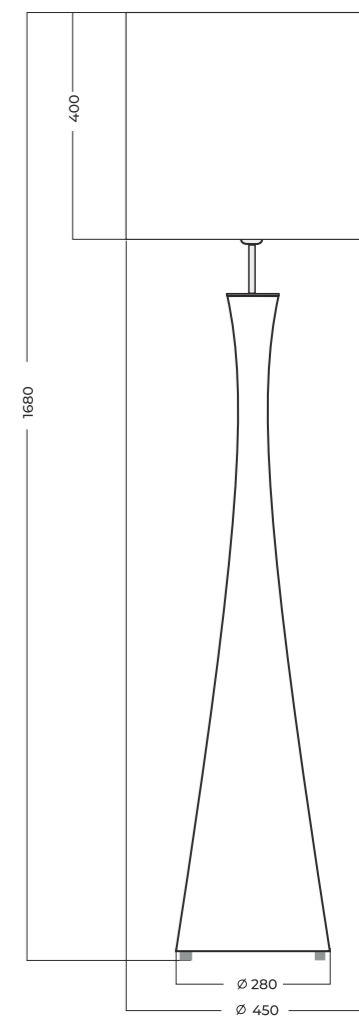

SIENA

light lavender



L235313370



L235313376



L235313301

MATERIALS
Handmade transparent glass covered with glossy colorless lavender coat.
Metal fittings - chromed steel.
The shade can be leveled horizontally with the joint under the bulb holder.

MATERIAŁY
Szkło bezbarwne ręcznie formowane pokryte przezroczystą błyszczącą lawendową powłoką.
Osprzęt metalowy - stal chromowana.
Abażur można poziomować dzięki przegubowi znajdującemu się pod gniazdem żarówki.





SIENA

light green



L235314299



L235314377



L235314318

MATERIALS

Handmade transparent glass covered with glossy colorless green coat
Metal fittings - chromed steel.
The shade can be leveled horizontally with the joint under the bulb holder.

MATERIAŁY

Szkło bezbarwne ręcznie formowane pokryte przezroczystą błyszczącą zieloną powłoką.
Osprzęt metalowy - stal chromowana.
Abażur można poziomować dzięki przegubowi znajdującemu się pod gniazdem żarówki.

SIENA

blue matt



L235320399



L235320368



L235320450

MATERIALS

Handmade glass, blue matt evolving into white matt.
Metal fittings - chromed steel.
The shade can be leveled horizontally with the joint under the bulb holder.

MATERIAŁY

Szkło bezbarwne ręcznie formowane pokryte matową niebieską powłoką przechodzącą w matową biel.
Osprzęt metalowy - stal chromowana.
Abażur można poziomować dzięki przegubowi znajdującemu się pod gniazdem żarówki.





SIENA

green matt



L235319318



L235319390



L235319450

MATERIALS
 Handmade glass, green matt evolving into white matt.
 Metal fittings - chromed steel.
 The shade can be leveled horizontally with the joint under the bulb holder.

MATERIAŁY
 Szkło bezbarwne ręcznie formowane pokryte matową zieloną powłoką przechodzącą w matową biel.
 Osprzęt metalowy - stal chromowana.
 Abażur można poziomować dzięki przegubowi znajdującemu się pod gniazdem żarówki.

SIENA

grey matt



L235318442



L235318310



L235318399

MATERIALS

Handmade glass, gray matt evolving into white matt.
Metal fittings - chromed steel.
The shade can be leveled horizontally with the joint under the bulb holder.

MATERIAŁY

Szkló bezbarwne ręcznie formowane pokryte matową szarą powłoką przechodzącą w matową biel.
Osprzęt metalowy - stal chromowana.
Abażur można poziomować dzięki przegubowi znajdującemu się pod gniazdem żarówki.





SIENA *and* CHIANTI *transparent*



L235310259



L235310301



L236310405



L236310230

MATERIALS
Handmade transparent glass
Metal fittings - chromed steel.
The shade can be leveled horizontally
with the joint under the bulb holder.

MATERIAŁY
Szkło bezbarwne ręcznie formowane
Osprzęt metalowy - stal chromowana.
Abażur można poziomować dzięki przegubowi
znajdującemu się pod gniazdem żarówki.

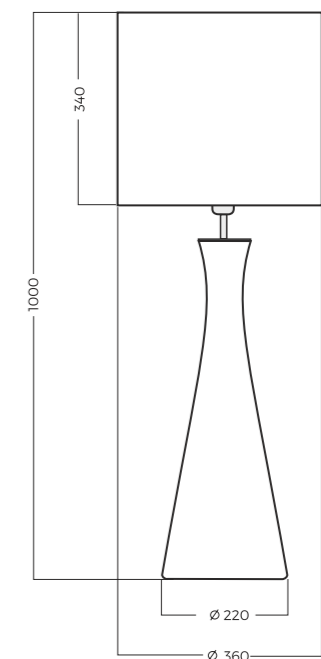

SIENA *and* CHIANTI *black*



L235317377



L235317369



L236317435

MATERIALS
Handmade black glass.
Metal fittings - chromed steel.
The shade can be leveled horizontally
with the joint under the bulb holder.

MATERIAŁY
Czarne szkło barwione w masie ręcznie formowane.
Osprzęt metalowy - stal chromowana.
Abażur można poziomować dzięki przegubowi
znajdującemu się pod gniazdem żarówki.



SIENA *and* CHIANTI

lavender



L235311259



L235311310



L236311405

MATERIALS

Handmade transparent glass covered with the colorless lavender coat.
Metal fittings - chromed steel.
The shade can be leveled horizontally with the joint under the bulb holder.

MATERIAŁY

Szkló bezbarwne ręcznie formowane pokryte przezroczystą lawendową powłoką.
Osprzęt metalowy - stal chromowana.
Abażur można poziomować dzięki przegubowi znajdującemu się pod gniazdem żarówki.





SIENA *and*
 CHIANTI
green



L235312263



L235312301



L236312405

MATERIALS
 Handmade transparent glass covered
 with the colorless green coat.
 Metal fittings - chromed steel.
 The shade can be leveled horizontally
 with the joint under the bulb holder.

MATERIAŁY
 Szkło bezbarwne ręcznie formowane pokryte
 przezroczystą zieloną powłoką.
 Osprzęt metalowy - stal chromowana.
 Abażur można poziomować dzięki przegubowi
 znajdującemu się pod gniazdem żarówki.

BERLIN

navy



L233310445



L233310385

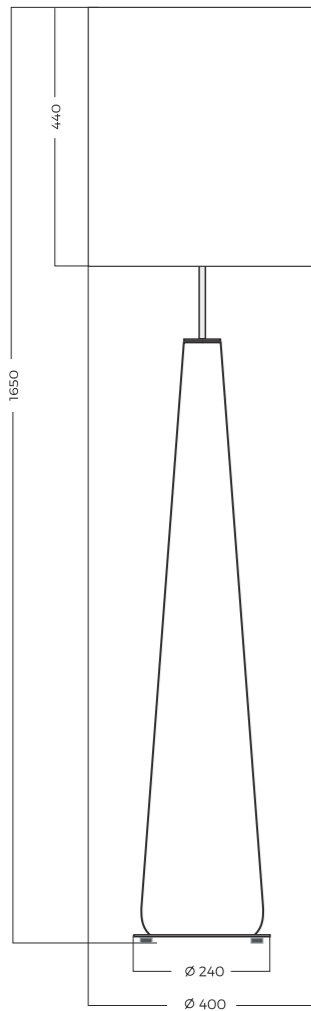

MATERIALS
Handmade transparent glass covered with the colorless dark blue coat.
Metal fittings - chromed steel.
The shade can be leveled horizontally with the joint under the bulb holder.

MATERIAŁY
Szkło bezbarwne ręcznie formowane pokryte przezroczystą granatową powłoką.
Osprzęt metalowy - stal chromowana.
Abażur można poziomować dzięki przegubowi znajdującemu się pod gniazdem żarówki.



BERLIN

red



L233311455



L233311386

MATERIALS

Handmade transparent glass covered with the colorless red coat.
Metal fittings - chromed steel.
The shade can be leveled horizontally with the joint under the bulb holder.

MATERIAŁY

Szkló bezbarwne ręcznie formowane pokryte przezroczystą czerwoną powłoką.
Osprzęt metalowy - stal chromowana.
Abażur można poziomować dzięki przegubowi znajdującemu się pod gniazdem żarówki.





BERLIN

green



L233313383



L233313455

MATERIALS
 Handmade glass, green matt
 evolving into white matt.
 Metal fittings - chromed steel.
 The shade can be leveled horizontally
 with the joint under the bulb holder.

MATERIAŁY
 Szkło ręcznie formowane, matowa zieleń
 przechodząca w matową biel.
 Osprzęt metalowy - stal chromowana.
 Abażur można poziomować dzięki przegubowi
 znajdującemu się pod gniazdem żarówki.

BERLIN

grey matt



L233312384

MATERIALS
Handmade glass, grey matt
evolving into white matt.
Metal fittings - chromed steel.
The shade can be leveled horizontally
with the joint under the bulb holder.



L233312455

MATERIAŁY
Szkło ręcznie formowane, matowa
szarość przechodząca w matową biel.
Osprzęt metalowy - stal chromowana.
Abażur można poziomować dzięki przegubowi
znajdującemu się pod gniazdem żarówki.



MADERA



MADERA *and* SANTANA *ice*



L252961406



L252961226



L252961452



L251961501



L251961453



L251961249

MATERIALS
Handmade white glass covered
by glossy topazcoat.
Metal fittings - chromed steel.
Electric wire - transparent pvc

MATERIAŁY
Ręcznie formowane białe szkło pokryte
łyszczącą powłoką w kolorze topazu.
Osprzęt metalowy - stal chromowana.
Osprzęt elektryczny - bezbarwne pcv.

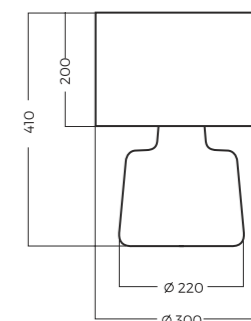
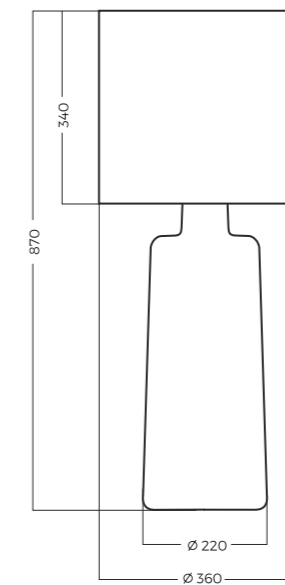



MADERA *and*
SANTANA
honey



L252861404



L252861435



L252861439



L251861433



L251861501



L251861441

MATERIALS
Handmade white glass covered
by glossy amber coat.
Metal fittings - steel painted in gold.
Electric wire - transparent pvc

MATERIAŁY
Ręcznie formowane białe szkło pokryte
błyszczącą bursztynową powłoką.
Osprzęt metalowy - stal malowana na kolor złoty.
Osprzęt elektrycznej - bezbarwne pvc.

MADERA *and*
SANTANA
creme



L252361405



L252361431



L252361440



L251361441



L251361432



L251361434

MATERIALS
Handmade white glass covered
by oyster glossy coat.
Metal fittings - steel painted in gold.
Electric wire - transparent pvc.

MATERIAŁY
Białe szkło ręcznie formowane pokryte błyszczącą
ostrzygową powłoką dającą efekt macicy perłowej.
Osprzęt metalowy - stal malowana na kolor złoty.
Osprzęt elektryczny - bezbarwne pcv.





MADERA *and*
SANTANA
chocolate



L252314437



L252314431



L252314440



L251314441



L251314434



L251314248

MATERIALS
Handmade white glass covered
with colorless chocolate coat.
Metal fittings - steel painted in gold.
Electric wire - transparent pvc.

MATERIAŁY
Białe szkło ręcznie formowane pokryte
przezroczystą czekoladową powłoką.
Osprzęt metalowy - stal malowana na kolor złoty.
Osprzęt elektryczny - bezbarwne pcv.

MALAGA



PORTO



MALAGA *and* PORTO *black*



L238317437



L238317437



L240317436



L240317438

MATERIALS
Handmade black glass.
Metal fittings - chromed steel.
Electric wire - black in cotton enlase.

The shade can be leveled horizontally with the joint under the light bulb holder.

MATERIAŁY
Czarne szkło ręcznie formowane.
Osprzęt metalowy - stal chromowana.
Osprzęt elektryczne w kolorze czarnym, kabel w oplocie tekstylnym

Abażur można poziomować dzięki przegubowi znajdującemu się pod gniazdem żarówki.

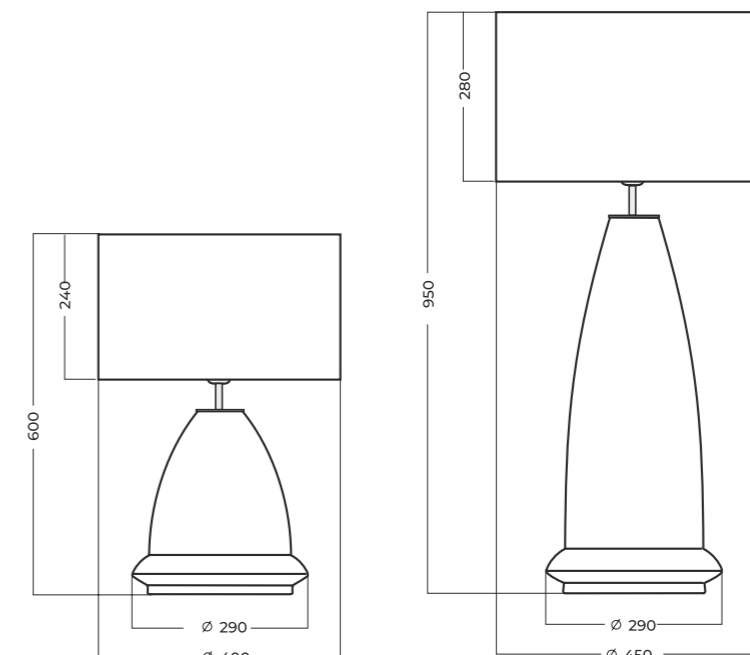



MALAGA *and* PORTO *chocolate*



L238314437



L238314439



L240314438



L240314436

MATERIALS

Handmade transparent glass covered with the colorless chocolate coat
Metal fittings - steel painted in gold
Electric wire - black in cotton enlase.

The shade can be leveled horizontally with the joint under the light bulb holder.

MATERIAŁY

Szkło bezbarwne ręcznie formowane pokryte przezroczystą czekoladową powłoką
Osprzęt metalowy - stal malowana na kolor złoty
Osprzęt elektryczny w kolorze czarnym, kabel w oplocie tekstylnym

Abażur można poziomować dzięki przegubowi znajdującemu się pod gniazdem żarówki.

MALAGA *and* PORTO *navy*



L238312451



L238312334



L240312454



L240314410

MATERIALS

Handmade transparent glass covered with the colorless navy coat.
Metal fittings - chromed steel.

The shade can be leveled horizontally with the joint under the light bulb holder.
Electric wire - black in cotton enlase.

MATERIAŁY

Szkló bezbarwne ręcznie formowane pokryte przezroczystą granatową powłoką.
Osprzęt metalowy - stal chromowana.
Osprzęt elektryczny w kolorze czarnym, kabel w oplocie

Abażur można poziomować dzięki przegubowi znajdującemu się pod gniazdem żarówki, tekstylnym



VERSAILLES *and* PETIT TRIANON

copper



L204261247



L204261228



L204261250

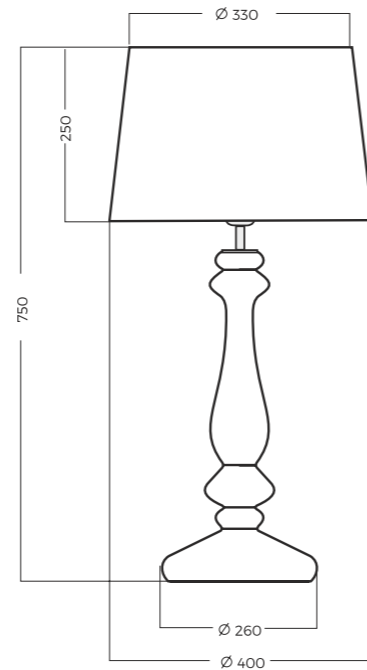

L051261249



L051261217



L051261260

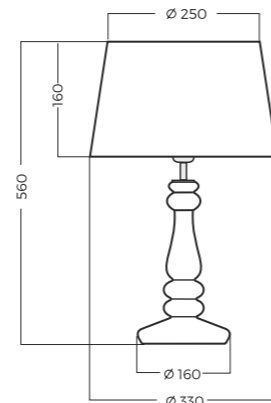

MATERIALS
Handmade transparent glass covered with the glossy copper coat.
Metal fittings - chromed steel.
Electric wire - black in cotton enlance.

MATERIAŁY
Szkło bezbarwne ręcznie formowane pokryte błyszczącą miedzianą powłoką.
Osprzęt metalowy - stal chromowana.
Osprzęt elektryczny w kolorze czarnym, kabel w oplocie tekstylnym.





VERSAILLES *and*
 PETIT TRIANON
transparent black



L204361247



L204361228



L204361261



L051361249



L051361217



L051361262

MATERIALS
 Handmade transparent glass covered
 with the colorless glossy black coat.
 Metal fittings - chromed steel.
 Electric wire - black in cotton enlance.

MATERIAŁY
 Szkło bezbarwne ręcznie formowane
 pokryte przezroczystą błyszczącą
 czarną powłoką.
 Osprzęt metalowy - stal chromowana.
 Osprzęt elektryczne w kolorze czarnym,
 kabel w oplocie tekstylnym.

VERSAILLES *and*
 PETIT TRIANON
platinum



L204161250



L204161228



L204161247



L051161260



L051161217



L051161249

MATERIALS

Handmade transparent glass covered with the glossy platinum coat.
 Metal fittings - chromed steel.
 Electric wire - black in cotton enlase.

MATERIAŁY

Ręcznie formowane szkło bezbarwne pokryte błyszczącą platynową powłoką.
 Osprzęt metalowy - stal chromowana.
 Osprzęt elektryczny w kolorze czarnym, kabel w oplocie tekstylnym.



VERSAILLES *and* PETIT TRIANON



L204061247

L204061228

L204061261



L051061249

L051061217

L051061262

MATERIALS

Handmade transparent glass covered with the glossy platinum coat.
Metal fittings - chromed steel.
Electric wire - black in cotton enlase.

MATERIAŁY

Ręcznie formowane szkło bezbarwne pokryte błyszczącą platynową powłoką.
Osprzęt metalowy - stal chromowana.
Osprzęt elektryczne w kolorze czarnym, kabel w oplocie tekstylnym.

VERSAILLES *and* PETIT TRIANON *transparent copper*



L204461250

L204461228

L204461247



L051461260

L051461217

L051461249

MATERIALS

Handmade transparent glass covered with the colorless glossy copper coat.
Metal fittings - chromed steel.
Electric wire - black in cotton enlase.

MATERIAŁY

Szkło bezbarwne ręcznie formowane pokryte przezroczystą błyszczącą powłoką miedzianą.
Osprzęt metalowy - stal chromowana.
Osprzęt elektryczne w kolorze czarnym, kabel w oplocie tekstylnym.



ROMA

gold



L225322376



L225242257



L225282379

MATERIALS

Handmade transparent glass painted in transparent gold and belts in metallic real gold
Metal fittings - steel painted in gold.

The shade can be leveled horizontally with the joint under the light bulb.

MATERIAŁY

Ręcznie formowane szkło bezbarwne pokryte transparentną złotą powłoką z poziomymi metalicznymi pasami wykonanymi z prawdziwego złota
Osprzęt metalowy - stal pokryta złotą powłoką

Osprzęt elektryczny w kolorze czarnym, kabel w oplocie tekstylnym
Abażur można poziomować dzięki przegubowi znajdującemu się pod gniazdem żarówki.

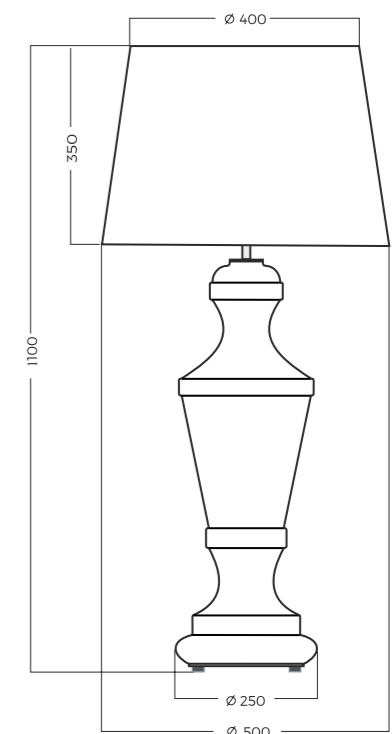

ROMA

platinum



L225322376



L225242257



L225282379

MATERIALS

Handmade transparent glass painted in transparent black and belts in metallic real platinum
Metal fittings - chromed steel

Electric wire - black in cotton enlase

The shade can be leveled horizontally with the joint under the light bulb.

MATERIAŁY

Ręcznie formowane szkło bezbarwne pokryte transparentną srebrną powłoką z poziomymi metalicznymi pasami wykonanymi z prawdziwej platyny
Osprzęt metalowy - stal chromowana

Osprzęt elektryczny w kolorze czarnym, kabel w oplocie tekstylnym
Abażur można poziomować dzięki przegubowi znajdującemu się pod gniazdem żarówki.





ROMA

copper



L225322376



L225242257



L225282379

MATERIALS

Handmade transparent glass painted in transparent copper and belts in metallic copper
Metal fittings - chromed steel

Electric wire - black in cotton enlase

The shade can be leveled horizontally with the joint under the light bulb.

MATERIAŁY

Ręcznie formowane szkło bezbarwne pokryte transparentną miedzią powłoką z poziomymi metalicznymi miedzianymi pasami;
Osprzęt metalowy - stal chromowana

Osprzęt elektryczny w kolorze czarnym, kabel w oplocie tekstylnym
Abażur można poziomować dzięki przegubowi znajdującemu się pod gniazdem żarówki.

TIVOLI

gold



L244322250



L244242290



L244282361

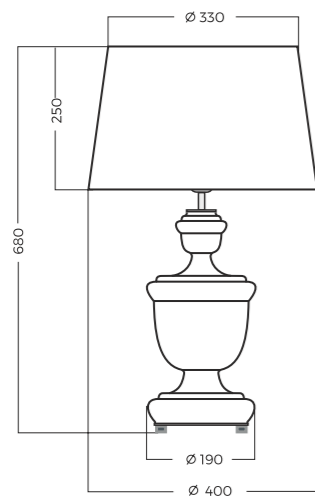

MATERIALS
Handmade transparent glass painted
in colorless glossy gold and belts
in metallic real gold
Metal fittings - steel painted in gold
Electric wire - black in cotton enlace

MATERIAŁY
Szkło bezbarwne ręcznie formowane
pokryte przezroczystą złotą powłoką
z poziomymi metalicznymi
złotymi pasami wykonanymi
z prawdziwego złota
Osprzęt metalowy - stal pokryta złotą
powłoką
Osprzęt elektryczne w kolorze czarnym,
kabel w oplocie tekstylnym



TIVOLI

platinum



L244322250



L244242290



L244282361

MATERIALS

Handmade transparent glass painted in colorless glossy black and belts in metallic REAL PLATINUM
Metal fittings - chromed steel

Electric wire - black in cotton enlaze

MATERIAŁY

Szkló bezbarwne ręcznie formowane pokryte przezroczystą srebrną powłoką z poziomymi metalicznymi pasami wykonanymi z prawdziwej platyny
Osprzęt metalowy - stal chromowana

Osprzęt elektryczne w kolorze czarnym, kabel w oplocie tekstylnym





TIVOLI

copper



L244322250



L244242290



L244282361

MATERIALS
 Handmade transparent glass painted
 in colorless glossy copper and belts in
 metallic copper
 Metal fittings - chromed steel
 Electric wire - black in cotton enlance

MATERIAŁY
 Szkło bezbarwne ręcznie formowane
 pokryte bezbarwną miedzią powłoką
 z poziomymi metalicznymi
 miedzianymi pasami
 Osprzęt metalowy - stal chromowana
 Osprzęt elektryczne w kolorze czarnym,
 kabel w oplocie tekstylnym

TROYA

gold



L232242257



L232242257



L232242257

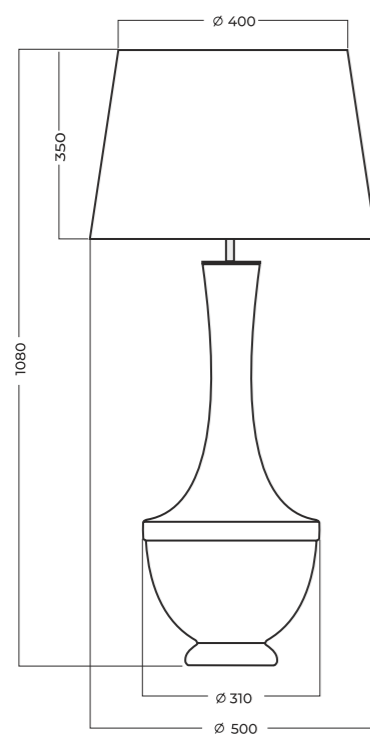

MATERIALS
Handmade transparent glass painted in colorless glossy gold and belts in metallic real gold.
Metal fittings - steel painted in gold.
Electric wire - black in cotton enlase.

The shade can be leveled horizontally with the joint under the light bulb holder.

MATERIAŁY
Szkło bezbarwne ręcznie formowane pokryte przezroczystą złotą powłoką z poziomymi metalicznymi złotymi pasami wykonanymi z prawdziwego złota.
Osprzęt metalowy - stal pokryta złotą powłoką.
Osprzęt elektryczny w kolorze czarnym, kabel w oplocie tekstylnym.

Abażur można poziomować dzięki przegubowi znajdującemu się pod gniazdem żarówki.





TROYA

platinum



L232242257



L232242257



L232242257

MATERIALS
 Handmade transparent glass
 painted in colorless glossy black
 and belts in metallic real platinum.
 Metal fittings - chromed steel
 Electric wire - black in cotton enlase

The shade can be leveled
 horizontally with the joint under
 the light bulb holder.

MATERIAŁY
 Szkło bezbarwne ręcznie formowane pokryte
 przezroczystą srebrną powłoką z poziomymi
 metalicznymi pasami wykonanymi z prawdziwej platyny.
 Osprzęt metalowy - stal chromowana.
 Osprzęt elektryczny w kolorze czarnym, kabel w oplocie
 tekstylnym.

Abażur można poziomować dzięki przegubowi
 znajdującemu się pod gniazdem żarówki.

TROYA

copper-



L232242257



L232242257



L232242257

MATERIALS

Handmade transparent glass painted in colorless glossy copper and belts in metallic copper.
Metal fittings - chromed steel.
Electric wire - black in cotton enlance

The shade can be leveled horizontally with the joint under the light bulb holder.

MATERIAŁY

Szkló bezbarwne ręcznie formowanee pokryte transparentną miedzianą powłoką z poziomymi metalicznymi miedzianymi pasami.
Osprzęt metalowy - stal chromowana.
Osprzęt elektryczne w kolorze czarnym, kabel w oplocie tekstylnym.

Abażur można poziomować dzięki przegubowi znajdującemu się pod gniazdem żarówki.





TROYA

rouge



L232270301



L232270302



L232270328

MATERIALS

Handmade transparent glass painted in pink and belts in metallic real gold.
Metal fittings - steel painted in gold.
Electric wire - black in cotton enlase.

The shade can be leveled horizontally with the joint under the light bulb holder.

MATERIAŁY

Szko bezbarwne ręcznie formowane pokryte powłoką w kolorze pudrowego różu z poziomymi metalicznymi pasami wykonanymi z prawdziwego złota.
Osprzęt metalowy - stal pokryta złotą powłoką.
Osprzęt elektryczny w kolorze czarnym, kabel w oplocie tekstylnym.

Abażur można poziomować dzięki przegubowi znajdującemu się pod gniazdem żarówki.

TROYA

sapphire



L232271318



L232271307



L232271308

MATERIALS

Handmade transparent glass painted in transparent sapphire and belts in metallic real gold.
Metal fittings - steel painted in gold.
Electric wire - black in cotton enlase.

The shade can be leveled horizontally with the joint under the light bulb holder.

MATERIAŁY

Szkoło bezbarwne ręcznie formowane pokryte transparentną powłoką w kolorze szafirowym z poziomymi metalicznymi pasami wykonanymi z prawdziwego złota.
Osprzęt metalowy - stal pokryta złotą powłoką.
Osprzęt elektryczny w kolorze czarnym, kabel w oplocie tekstylnym.

Abażur można poziomować dzięki przegubowi znajdującemu się pod gniazdem żarówki.





TROYA

green



L232272257



L232272307



L232272308

MATERIALS

Handmade transparent glass painted in transparent green and belts in metallic real gold.
Metal fittings - steel painted in gold.
Electric wire - black in cotton enlance.

The shade can be leveled horizontally with the joint under the light bulb holder.

MATERIAŁY

Szko bezbarwne ręcznie formowane pokryte transparentną powłoką w kolorze zielonym z poziomymi metalicznymi pasami wykonanymi z prawdziwego złota.
Osprzęt metalowy - stal pokryta złotą powłoką.
Osprzęt elektryczne w kolorze czarnym, kabel w oplocie tekstylnym.

Abażur można poziomować dzięki przegubowi znajdującemu się pod gniazdem żarówki.



BIARITZ *and* BADEN BADEN

gold

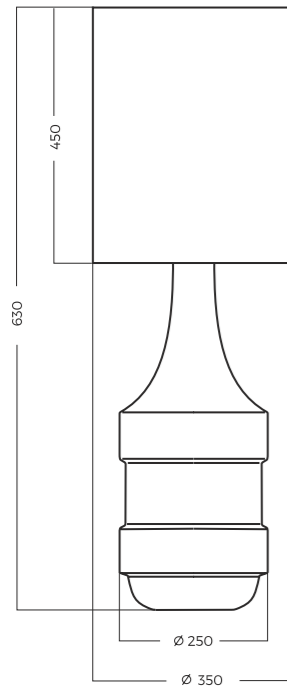

Biaritz



L223181335



L223181302

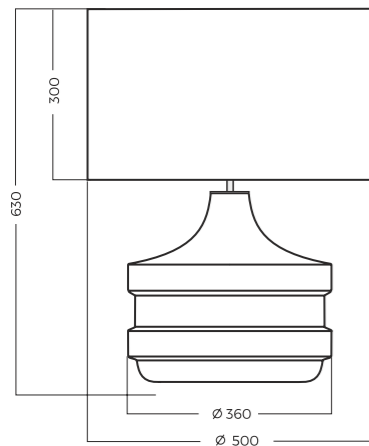

Baden Baden



L224181301



L224181334

MATERIALS
Handmade transparent glass with
belts in metallic real gold.
Metal fittings - steel painted in gold.

MATERIAŁY
Szkło bezbarwne ręcznie formowane
z metalicznymi poziomymi pasami
wykonanymi z prawdziwego złota.
Osprzęt metalowy - stal pokryta
złotą powłoką.





MODENA

black and white



L036082240



L036089230

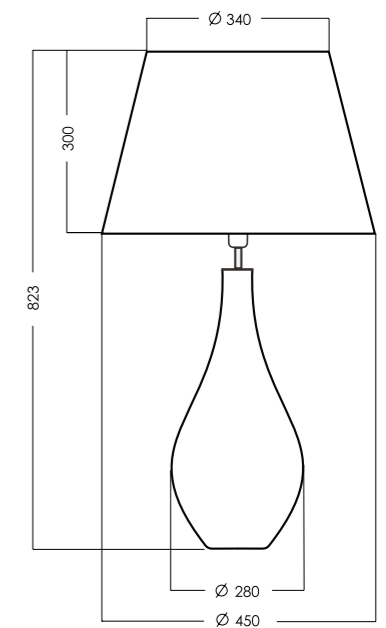

MATERIALS

Modena White

Handmade transparent glass with vertical irregular white belts.
Bulb holder - chromed steel.
Electric wire - transparent pvc.

Modena Black

Handmade transparent glass with vertical irregular black belts.
Metal fittings - chromed steel.
Electric wire - black in cotton enlance.

The shade can be leveled horizontally with the joint under the light bulb holder.

MATERIAŁY

Modena White

Szkló bezbarwne ręcznie formowane z pionowymi nieregularnymi pasami z białego szkła.
Osprzęt metalowy - stal chromowana.
Osprzęt elektryczne z bezbarwnego pcv.

Modena Black

Szkló bezbarwne ręcznie formowane z pionowymi nieregularnymi pasami z czarnego szkła.
Osprzęt metalowy - stal chromowana.
Osprzęt elektryczne w kolorze czarnym, kabel w oplocie tekstylnym.

Abażur można poziomować dzięki przegubowi znajdującemu się pod gniazdem żarówki.





MONACO *and* CANNES



L208062325



L208062240

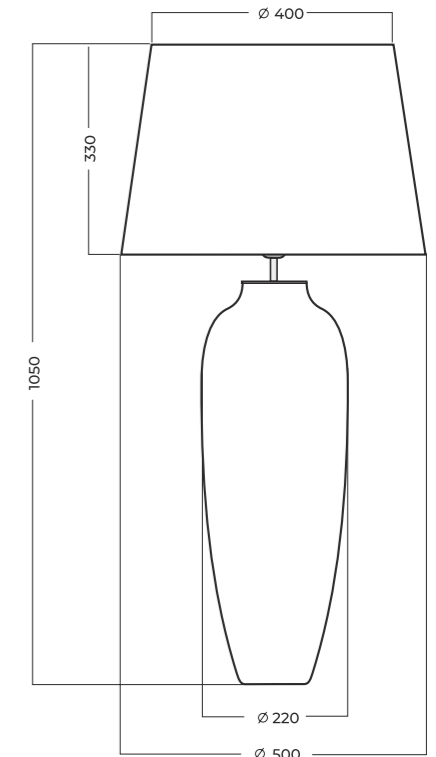

Monaco



L209062227



L209062325

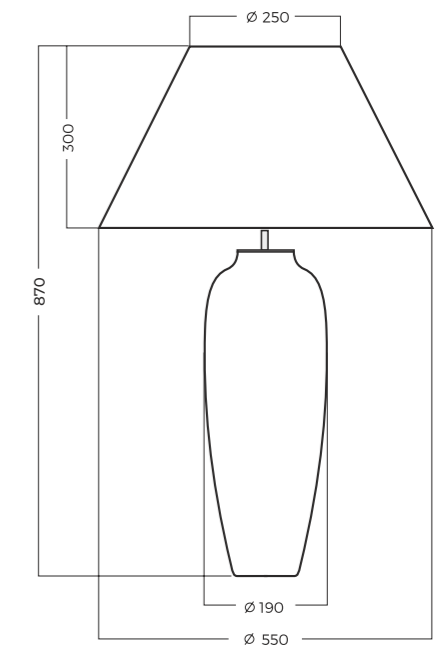

Cannes

MATERIALS
Handmade bicolor black and amber glass with panther pattern.
Metal fittings - chromed steel.
Electric wire - black in cotton enlance.

The shade can be leveled horizontally with the joint under the light bulb holder.

MATERIAŁY
Szkło dwukolorowe czarno - bursztynowe ręcznie formowane o wzorze pantery.
Osprzęt metalowy - stal chromowana.
Osprzęt elektryczne w kolorze czarnym, kabel w oplocie tekstylnym.

Abażur można poziomować dzięki przegubowi znajdującemu się pod gniazdem żarówki.

Ze względu na technikę wykonania każda lampa ma unikalny wzór.

GRANADA *and* ALHAMBRA



L208162240



L208162325



L209162227



L209162325

MATERIALS

Handmade bicolor black and amber glass with panther pattern.
Metal fittings - chromed steel.
Electric wire - black in cotton enlance.

The shade can be leveled horizontally with the joint under the light bulb holder.

MATERIAŁY

Szko dwukolorowe czarno - bursztynowe ręcznie formowane o wzorze pantery.
Osprzęt metalowy - stal chromowana.
Osprzęt elektryczny w kolorze czarnym, kabel w oplocie tekstylnym.

Abażur można poziomować dzięki przegubowi znajdującemu się pod gniazdem żarówki.

Ze względu na technikę wykonania każda lampa ma unikalny wzór.



RAVENNA *and* PARMA



L034102220



L034102227



L052331250



L049102221

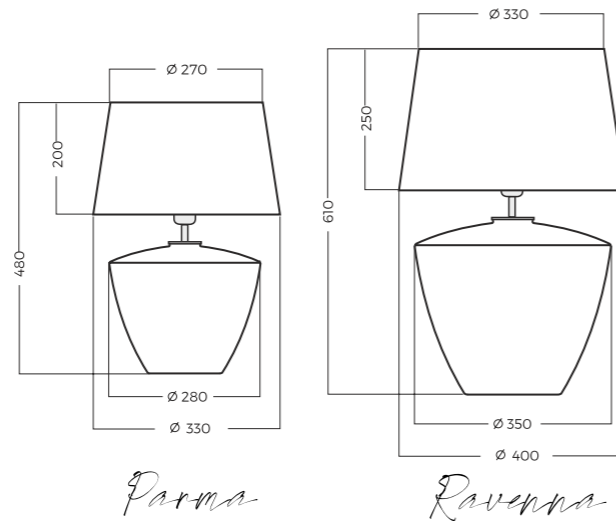

Parma

Ravenna



MATERIALS

Ravenna, Parma

Handmade bicolor glass transparent and black
Metal fittings - steel painted in black
Electric wire - black in cotton enlase

Ravenna Transparent

Handmade transparent glass
Bulb holder - steel painted in copper
Electric wire - black in cotton enlase

MATERIAŁY

Ravenna, Parma

Szkló ręcznie formowane czarno - transparentne
Osprzęt metalowy - stal malowana na czarny mat
Ze względu na technikę wykonania każda lampa ma unikalny wzór.

Ravenna Transparent

Szkló bezbarwne ręcznie formowane
Osprzęt metalowy - stal malowana na kolor miedziany

Osprzęt elektryczne w kolorze czarnym, kabel w oplocie tekstylnym



KENYA



L003092207



L003092214

MATERIALS
 Handmade bicolor black and amber glass with panther pattern.
 Metal fittings - chromed steel.
 Electric wire - black in cotton enlance.

MATERIAŁY
 Szkło dwukolorowe czarno - bursztynowe ręcznie formowane o wzorze pantery.
 Osprzęt metalowy - stal chromowana.
 Osprzęt elektryczne w kolorze czarnym, kabel w oplocie tekstylnym.

Ze względu na technikę wykonania każda lampa ma unikalny wzór.

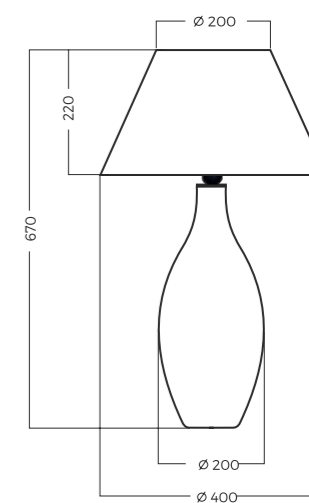

TANZANIA



L005092207



L005092214

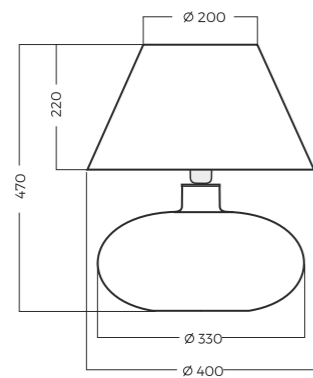

MATERIALS
Handmade bicolor black and amber glass with panther pattern.
Metal fittings - chromed steel.
Electric wire - black in cotton enlase.

MATERIAŁY
Szkło dwukolorowe czarno - bursztynowe ręcznie formowane o wzorze pantery.
Osprzęt metalowy - stal chromowana.
Osprzęt elektryczny w kolorze czarnym, kabel w oplocie tekstylnym.

Ze względu na technikę wykonania każda lampa ma unikalny wzór.



ZURICH

gold



L213482371



L213482257

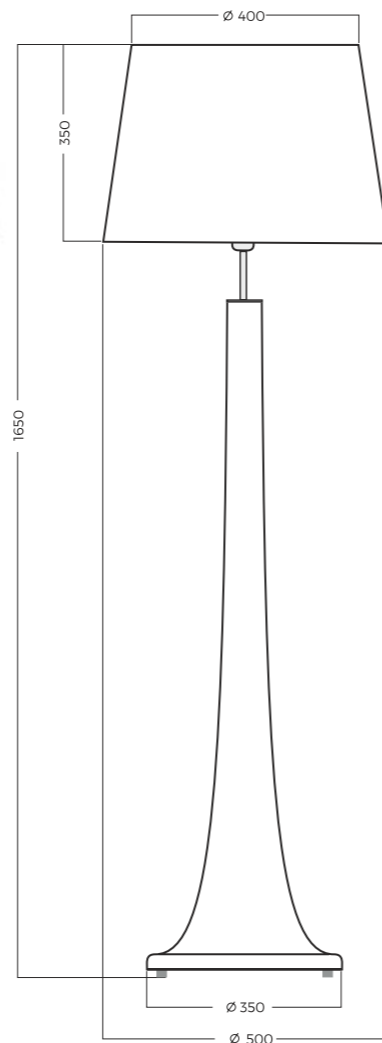

MATERIALS

Handmade transparent glass covered with the colorless glossy gold.
Metal fittings - chromed steel.

The shade can be leveled horizontally with the joint under the light bulb holder.

MATERIAŁY

Szkło bezbarwne ręcznie formowane pokryte przezroczystą błyszczącą złotą powłoką;
Osprzęt metalowy - stal chromowana

Abażur można poziomować dzięki przegubowi znajdującemu się pod gniazdem żarówki.





ZURICH *and*
 LOZANNA
black

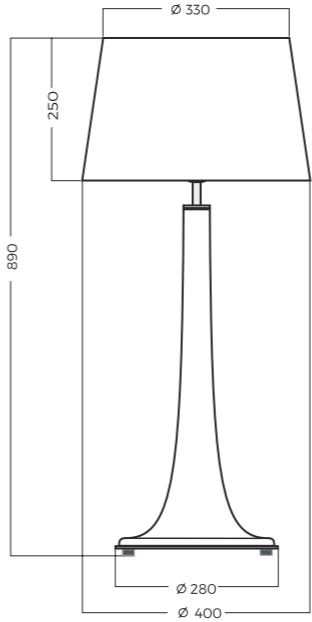

L214222240

L213222257

MATERIALS
 Handmade black glass.
 Metal fittings - steel painted in gold.
 Electric wire - black in cotton enlace.

The shade can be leveled horizontally with the joint under the light bulb holder.

MATERIAŁY
 Czarne szkło ręcznie formowane.
 Osprzęt metalowy - stal malowana na kolor złoty.
 Osprzęt elektryczne w kolorze czarnym, kabel w oplocie tekstylnym

Abażur można poziomować dzięki przegubowi znajdującemu się pod gniazdem żarówki.



ZURICH *and*
LOZANNA
transparent



L214222240

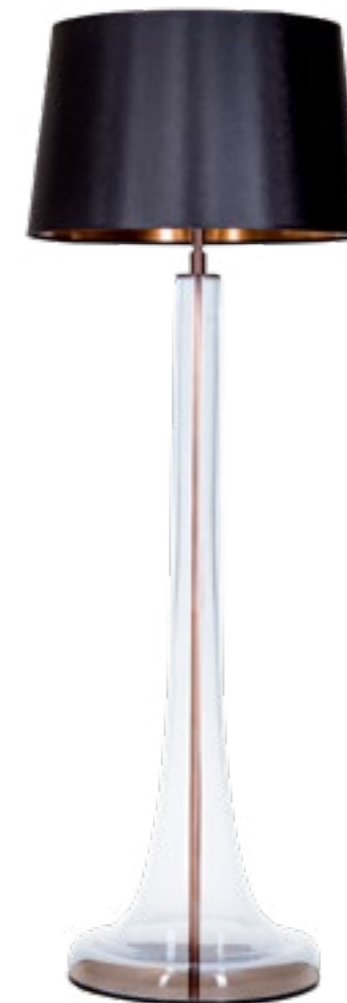

L213222257

MATERIALS
Handmade black glass.
Metal fittings - steel painted in gold.
Electric wire - black in cotton enlase.

The shade can be leveled horizontally with the joint under the light bulb holder.

MATERIAŁY
Czarne szkło ręcznie formowane.
Osprzęt metalowy - stal malowana na kolor złoty.
Osprzęt elektryczne w kolorze czarnym, kabel w oplocie tekstylnym

Abażur można poziomować dzięki przegubowi znajdującemu się pod gniazdem żarówki.

ZURICH *and* LOZANNA *transparent black*



L214282229

L213282258

MATERIALS
Handmade transparent glass covered
with the colorless glossy black.
Metal fittings - chromed steel

The shade can be leveled
horizontally with the joint under
the light bulb holder.

MATERIAŁY
Szkło bezbarwne ręcznie formowane
pokryte przezroczystą czarną powłoką.
Osprzęt metalowy - stal chromowana

Abażur można poziomować dzięki przegubowi
znajdującemu się pod gniazdem żarówki.





ZURICH *and*
LOZANNA
transparent copper



L214382230



L213382259

MATERIALS
andmade transparent glass covered
with the colorless glossy copper.
Metal fittings - chromed steel.

The shade can be leveled
horizontally with the joint under
the light bulb holder.

MATERIAŁY
Szkło bezbarwne ręcznie formowane pokryte
przezroczystą miedzianą powłoką.
Osprzęt metalowy - stal chromowana.

Abażur można poziomować dzięki przegubowi
znajdującemu się pod gniazdem żarówki.



MILANO

white

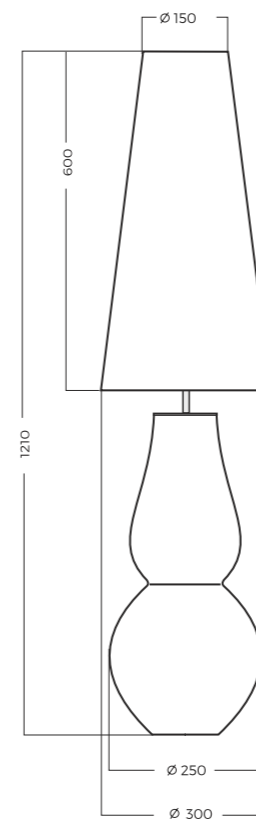

L201081803

MATERIALS
Handmade white glass.
Metal fittings - chromed steel.
Electric wire - white in cotton enlase.

The shade can be leveled horizontally with the joint under the light bulb holder.

MATERIAŁY
Białe szkło ręcznie formowane.
Osprzęt metalowy - stal chromowana.
Osprzęt elektryczny w kolorze białym, kabel w oplocie tekstylnym.

Abażur można poziomować dzięki przegubowi znajdującemu się pod gniazdem żarówki.

MILANO

black



L202081804

MATERIALS
Handmade black glass.
Metal fittings - chromed steel.
Electric wire - white in cotton enlase.

The shade can be leveled horizontally with the joint under the light bulb holder.

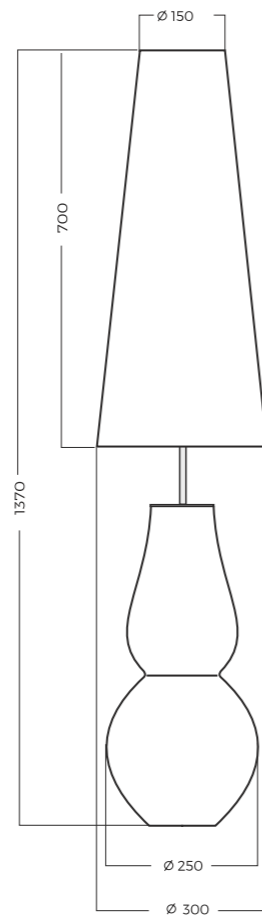

MATERIAŁY
Czarne szkło ręcznie formowane.
Osprzęt metalowy - stal chromowana.
Osprzęt elektryczny w kolorze białym, kabel w oplocie tekstylnym.

Abażur można poziomować dzięki przegubowi znajdującemu się pod gniazdem żarówki.



FJORD *and* LITTLE FJORD *black*



L207265227



L207265228



L207265247

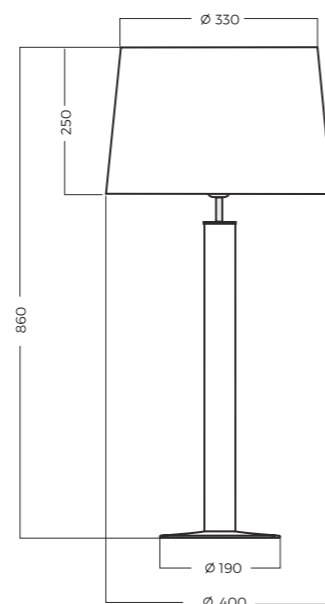

Fjord



L054265248



L054265217



L054265249

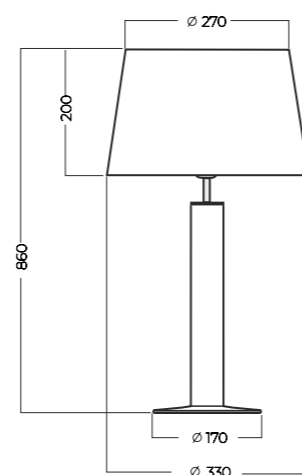

Little Fjord

MATERIALS
Handmade black glass.
Metal fittings - chromed steel.
Electric wire - black in cotton enlase.

MATERIAŁY
Czarne szkło ręcznie formowane.
Osprzęt metalowy - stal chromowana.
Osprzęt elektryczne w kolorze czarnym,
kabel w oplocie tekstylnym





FJORD *and* LITTLE FJORD

White



L213282258



L213282258



L213282258



L054164248



L054164217



L054164249

MATERIALS
Handmade white glass.
Metal fittings - chromed steel.
Electric wire - white in cotton enlance.

MATERIAŁY
Białe szkło ręcznie formowane.
Osprzęt metalowy - stal chromowana.
Osprzęt elektryczne w kolorze białym,
kabel w oplocie tekstylnym.



SAINT TROPEZ *and* ANTIBES *black*



L215222229



L215222251



L215222240



L216222502



L216222501



L216222514

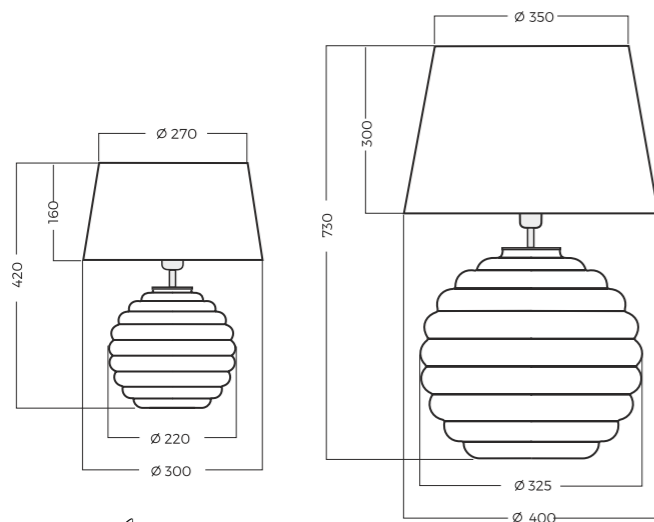

Antibes

Saint Tropez

MATERIALS
Handmade black glass.
Metal fittings - steel painted in gold.
Electric wire - black in cotton enlase.

In Saint Tropez model the shade can be leveled horizontally with the joint under the bulb holder.

MATERIAŁY
Czarne szkło ręcznie formowane
Osprzęt metalowy - stal malowana na kolor złoty.
Osprzęt elektryczne w kolorze czarnym, kabel w oplocie tekstylnym

W modelu Saint Tropez abażur można poziomować dzięki przegubowi znajdującemu się pod gniazdem żarówki.

SAINT TROPEZ *and* ANTIBES *white*



L215922251



L215922229



L215922230



L216922514



L216922502



L216922501

MATERIALS

Handmade white glass.
Metal fittings - steel painted in gold.
Electric wire - black in cotton enlace.

In Saint Tropez model the shade can be leveled horizontally with the joint under the bulb holder.

MATERIAŁY

Białe szkło ręcznie formowane
Osprzęt metalowy - stal malowana na kolor złoty.
Osprzęt elektryczne w kolorze czarnym,
kabel w oplocie tekstylnym

W modelu Saint Tropez abażur można poziomować dzięki przegubowi znajdującemu się pod gniazdem żarówki.



HAGA

transparent, anthracite and taupe



L212180260



L212180217



L212174217



L212174249



L212175217



L212175221

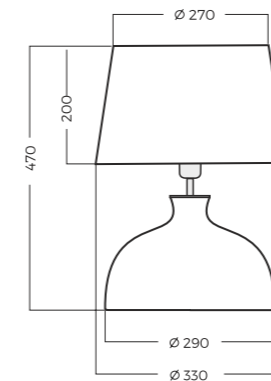

MATERIALS

Haga Transparent

Handmade transparent glass
Metal fittings - steel painted in copper

Haga Anthracite

Handmade transparent glass covered with the colorless black coat
Metal fittings - steel painted in black

Haga Taupe

Handmade transparent glass covered with the colorless taupe coat
Metal fittings - steel painted in black
Electric wire - black in cotton enlase

MATERIAŁY

Haga Transparent

Szkló bezbarwne ręcznie formowane
Osprzęt metalowy - stal malowana na kolor miedziany

Haga Anthracite

Szkló bezbarwne ręcznie formowane pokryte przezroczystą czarną powłoką
Osprzęt metalowy - stal malowana na czarny mat

Haga Taupe

Szkló bezbarwne ręcznie formowane pokryte przezroczystą brązową powłoką
Osprzęt metalowy - stal malowana na czarny mat

Osprzęt elektryczny w kolorze czarnym, kabel w oplocie tekstylnym.



STOCKHOLM

transparent, black and navy



L005252215



L005031203



L005331215

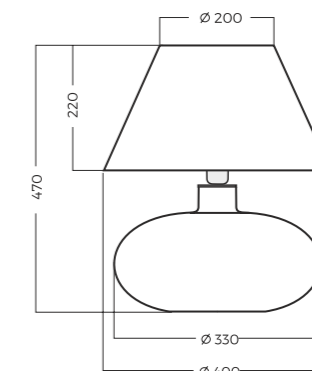

MATERIALS

Stockholm

Handmade transparent glass.
Metal fittings - chromed steel.
Electric wire - transparent pcv.

Stockholm Black

Handmade transparent glass covered with the colorless glossy black
Metal fittings - chromed steel
Electric wire - black in cotton enlance

Stockholm Navy

Handmade transparent glass covered with the colorless navy coat
Metal fittings - chromed steel
Electric wire - black in cotton enlance

MATERIAŁY

Stockholm

Szkló bezbarwne ręcznie formowane.
Osprzęt metalowy - stal chromowana.
Osprzęt elektryczny - bezbarwne pcv.

Stockholm Black

Szkló bezbarwne ręcznie formowane pokryte przezroczystą czarną błyszczącą powłoką.
Osprzęt metalowy - stal chromowana
Osprzęt elektryczny w kolorze czarnym, kabel w oplocie tekstylnym.

Stockholm Navy

Szkló bezbarwne ręcznie formowane pokryte niebieską powłoką.
Osprzęt metalowy - stal chromowana.
Osprzęt elektryczny w kolorze czarnym, kabel w oplocie tekstylnym.

CAPRI



L014041203



L014041214



L014041215

MATERIALS

Capri

Handmade transparent glass.
Metal fittings - chromed steel.
Electric wire - transparent pvc.

Genova

Handmade transparent glass covered with the colorless green coat.
Metal fittings - chromed steel.
Electric wire - transparent pvc.

MATERIAŁY

Capri

Szkło bezbarwne ręcznie formowane.
Osprzęt metalowy - stal chromowana.
Osprzęt elektryczny - bezbarwne pcv.

Genova

Szkło bezbarwne ręcznie formowane pokryte przezroczystą zieloną powłoką.
Osprzęt metalowy - stal chromowana.
Osprzęt elektryczny - bezbarwne pcv.

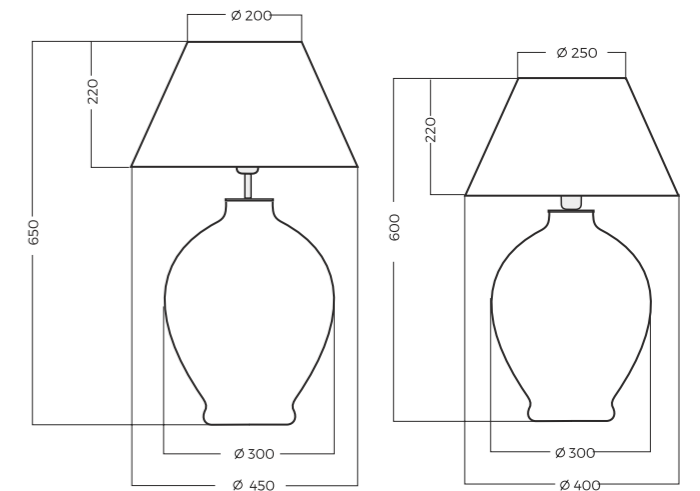

Capri

Genova

GENOVA



L011011206



L011011207



L011011215





MADRID

transparent, green and violet



L008031214



L008031215



L008031203



L008811214



L008811215



L008811206



L008711214



L008711215



L008711203

MATERIALS

Madrid

Handmade transparent glass.
Metal fittings - chromed steel.
Electric wire - transparent pcv.

Madrid Green

Handmade transparent glass covered with the colorless green coat.
Metal fittings - chromed steel.
Electric wire - transparent pcv.

Madrid Violet

Handmade transparent glass covered with the colorless violet coat.
Metal fittings - chromed steel.
Electric wire - transparent pcv.

MATERIAŁY

Madrid

Szkło bezbarwne ręcznie formowane.
Osprzęt metalowy - stal chromowana.
Osprzęt elektryczny - bezbarwne pcv.

Madrid Green

Szkło bezbarwne ręcznie formowane pokryte przezroczystą zieloną powłoką.
Osprzęt metalowy - stal chromowana.
Osprzęt elektryczny - bezbarwne pcv.

Madrid Violet

Szkło bezbarwne ręcznie formowane pokryte przezroczystą lawendową powłoką.
Osprzęt metalowy - stal chromowana.
Osprzęt elektryczny - bezbarwne pcv.

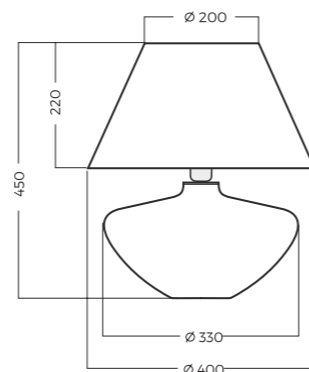

BILBAO

transparent, green and violet



L019031203



L019031215



L019031214



L019811206



L019811215



L019811214



L019711203



L019711215



L019711214



MATERIALS

Bilbao

Handmade transparent glass.
Metal fittings - chromed steel.
Electric wire - transparent pcv.

Bilbao Green

Handmade transparent glass covered with the colorless green coat.
Metal fittings - chromed steel.
Electric wire - transparent pcv.

Bilbao Violet

Handmade transparent glass covered with the colorless violet coat.
Metal fittings - chromed steel.
Electric wire - transparent pcv.

MATERIALY

Bilbao

Szkło bezbarwne ręcznie formowane.
Osprzęt metalowy - stal chromowana.
Osprzęt elektryczny - bezbarwne pcv.

Bilbao Green

Szkło bezbarwne ręcznie formowane pokryte przezroczystą zieloną powłoką.
Osprzęt metalowy - stal chromowana.
Osprzęt elektryczny - bezbarwne pcv.

Bilbao Violet

Szkło bezbarwne ręcznie formowane pokryte przezroczystą lawendową powłoką.
Osprzęt metalowy - stal chromowana.
Osprzęt elektryczny - bezbarwne pcv.

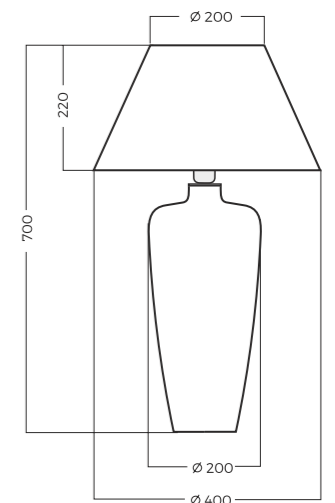

MATERIALS

Bristol Transparent Black

Handmade transparent glass covered with the colorless glossy black coat
Metal fittings - chromed steel.
Electric wire - transparent pcv.

Bristol Transparent Copper

Handmade transparent glass covered with the colorless glossy copper coat.
Metal fittings - chromed steel.
Electric wire - transparent pvc.

MATERIAŁY

Bristol Transparent Black

Szkló bezbarwne ręcznie formowane pokryte przezroczystą czarną błyszczącą powłoką.
Osprzęt metalowy - stal chromowana.
Osprzęt elektryczny - bezbarwne pcv.

Bristol Transparent Copper

Szkló bezbarwne ręcznie formowane pokryte przezroczystą błyszczącą miedzianą powłoką.
Osprzęt metalowy - stal chromowana.
Osprzęt elektryczny: bezbarwne pcv.

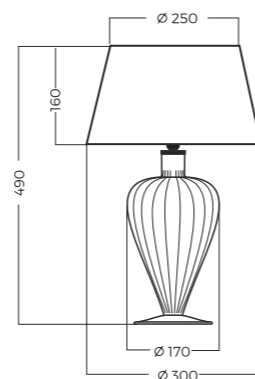

BRISTOL

transparent, transparent black and transparent copper



L046311502



L046311503



L046311514



L046411502



L046411501



L046411514

OXFORD

transparent, transparent black and transparent copper-



L048311501



L048311502



L048311503



L048411514



L048411501



L048411502

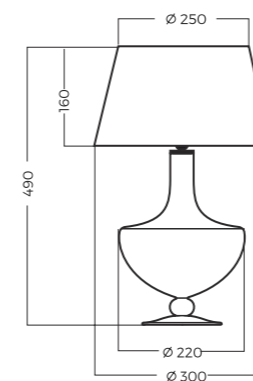

MATERIALS

Oxford Transparent Black

Handmade transparent glass covered with the colorless glossy black coat
Metal fittings - chromed steel.
Electric wire - transparent pvc.

Oxford Transparent Copper

Handmade transparent glass covered with the colorless glossy copper coat.
Metal fittings - chromed steel.
Electric wire - transparent pvc.

MATERIAŁY

Oxford Transparent Black

Szkło bezbarwne ręcznie formowane pokryte przezroczystą czarną błyszczącą powłoką.
Osprzęt metalowy - stal chromowana.
Osprzęt elektryczny - bezbarwne pcv.

Oxford Transparent Copper

Szkło bezbarwne ręcznie formowane pokryte przezroczystą błyszczącą miedzianą powłoką.
Osprzęt metalowy - stal chromowana.
Osprzęt elektryczny: bezbarwne pcv.

YSTAD



L035102214

L035102414

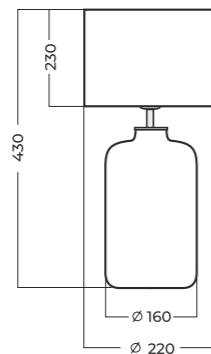

MATERIALS
Handmade transparent glass covered with the colorless dark blue coat.
Metal fittings - steel painted in black.
Electric wire - black in cotton enlance.

MATERIAŁY
Szkło bezbarwne ręcznie formowane, pokryte transparentną granatową powłoką.
Osprzęt metalowy - stal malowana na czarny mat.
Osprzęt elektryczny w kolorze czarnym, kabel w oplocie tekstylnym



LUCCA



L101113000

LIVORNO



L102113000

ASOLA



L106113000

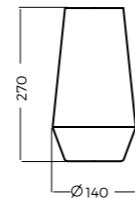
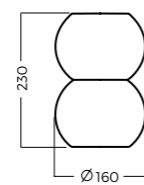
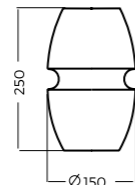
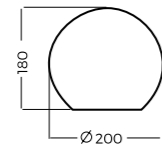
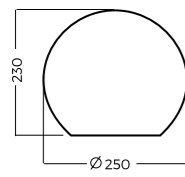

MATERIALS

Lucca, Erba, Lodi

Handmade transparent opal glass.
Metal fittings - white.
Electric wire - white pvc.

Livorno

Handmade transparent glass
matted and cracked.
Metal fittings - white.
Electric wire - white pvc.

MATERIAŁY

Lucca, Erba, Lodi

Szkló opalowe ręcznie formowane.
Osprzęt metalowy - w kolorze białym.
Osprzęt elektryczne - białe pcv.

Livorno

Szkló transparentne ręcznie formowane poddane matowaniu.
Osprzęt metalowy - w białym kolorze.
Osprzęt elektryczne - białe pcv.

ERBA



L104113000

LODI



L108113000

SEVILLA



L009092105



L009092211



L009092214

MATERIALS
Handmade transparent glass painted in red.
Metal fittings - steel painted in black.
Electric wire - black in cotton enlase.

MATERIAŁY
Ręcznie formowane szkło
malowane na czerwono.
Osprzęt metalowy - stal
malowana na czarny mat.
Osprzęt elektryczny w kolorze czarnym,
kabel w oplocie tekstylnym.

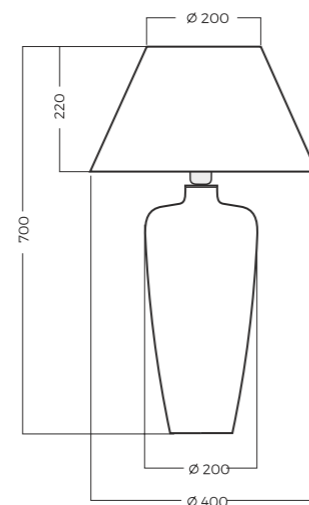



ARIEL

amber and black



L248110250



L248110427



L248110420



L248112250



L248112426



L248112422

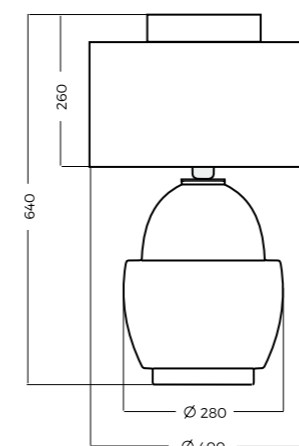

MATERIALS

Ariel Amber

Handmade transparent glass covered with the transparent amber coat. and lower half in black matt. Metal fittings - chromed steel. Electric wire - black in cotton enlase.

Ariel Black

Handmade transparent glass covered with the transparent black coat and lower part in black matte. Metal fittings - chromed steel. Electric wire - black in cotton enlase.

MATERIAŁY

Ariel Amber

Szkló bezbarwne ręcznie formowana pokryte przezroczystą bursztynową powłoką, dolna połowa w kolorze czarnym matowym. Osprzęt metalowy - stal chromowana. Osprzęt elektryczne w kolorze czarnym, kabel w oplocie tekstylnym.

Ariel Black

Szkló bezbarwne ręcznie formowane pokryte przezroczystą czarną powłoką, dolna połowa w kolorze czarnym matowym. Osprzęt metalowy - stal chromowana. Osprzęt elektryczne w kolorze czarnym, kabel w oplocie tekstylnym.

UMBRIEL

amber and black



L250110220



L250110250



L250110420



L250112228



L250112250



L250112422

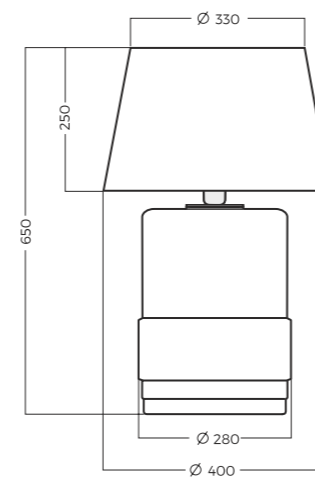

MATERIALS

Umbriel Amber

Handmade transparent glass covered with the transparent amber coat, and lower half in black matt.
Metal fittings - chromed steel.
Electric wire - black in cotton enlase.

Umbriel Black

Handmade transparent glass covered with the transparent black coat and lower part in black matte.
Metal fittings - chromed steel.
Electric wire - black in cotton enlase.

MATERIAŁY

Umbriel Amber

Szkló bezbarwne ręcznie formowane pokryte przezroczystą bursztynową powłoką, dolna połowa w kolorze czarnym matowym.
Osprzęt metalowy - stal chromowana.
Osprzęt elektryczny w kolorze czarnym, kabel w oplocie tekstylnym.

Umbriel Black

Szkló bezbarwne ręcznie formowane pokryte przezroczystą czarną powłoką, dolna połowa w kolorze czarnym matowym.
Osprzęt metalowy - stal chromowana.
Osprzęt elektryczny w kolorze czarnym, kabel w oplocie tekstylnym.



MIRANDA

amber and fog



L249110250



L249110420



L249110427



L249112421



L249112425



L249112428

MATERIALS

Miranda Amber

Handmade transparent glass covered with the transparent amber coat, and lower half in black matt. Metal fittings - chromed steel. Electric wire - black in cotton enlance.

Miranda Fog

Handmade transparent sandblasted glass changing in the upper part to transparent. Metal fittings - chromed steel. Electric wire - black in cotton enlance.

MATERIAŁY

Miranda Amber

Szkoło bezbarwne ręcznie formowane pokryte przezroczystą bursztynową powłoką, dolna połowa w kolorze czarnym matowym. Osprzęt metalowy - stal chromowana. Osprzęt elektryczne w kolorze czarnym, kabel w oplocie tekstylnym.

Miranda Fog

Szkoło bezbarwne ręcznie formowane piaskowane przechodzące w górnej części w przezroczyste. Osprzęt metalowy - stal chromowana. Osprzęt elektryczne w kolorze czarnym, kabel w oplocie tekstylnym.

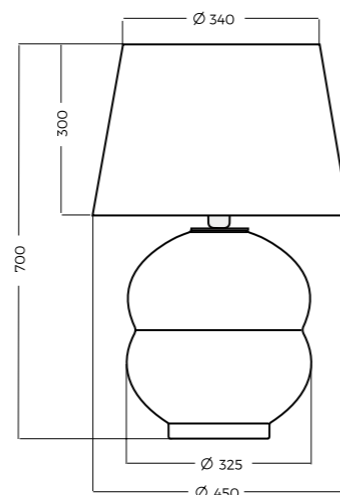

PENDANT

Lamps

Pendant lamps presented in the catalogue can be hung individually or combined to create unique chandeliers.

Prezentowane w katalogu lampy wiszące mogą być wieszane pojedynczo lub łączone w celu stworzenia unikalnych żyrandoli.





ARIEL

amber long and amber wide



Z204111000



Z205111000

MATERIALS
 Handmade transparent glass covered with the transparent amber coat. and lower half in black matt.
 Metal fittings - chromed steel.
 Electric wire - black in cotton enlase.

MATERIAŁY
 Szkło bezbarwne ręcznie formowane pokryte przezroczystą bursztynową powłoką, dolna połowa w kolorze czarnym matowym.
 Osprzęt metalowy - stal chromowana.
 Osprzęt elektryczne w kolorze czarnym, kabel w oplocie tekstylnym.

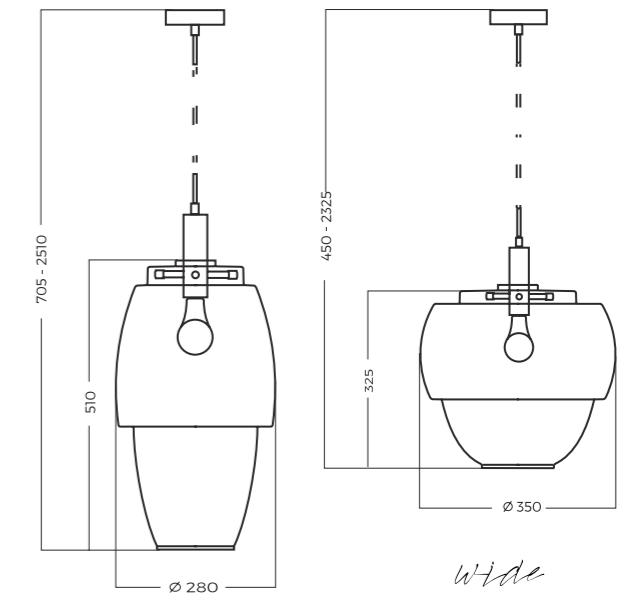

long

wide

ARIEL

anthracite long and anthracite



Z204110000



Z205110000

MATERIAŁY

Ariel Black Wide, Ariel Black Long
Handmade transparent glass covered with the transparent black coat and lower part in black matte

Ariel Anthracite Wide, Ariel Anthracite Long
Handmade transparent glass covered with the transparent black coat and lower part in silver matte

Metal fittings - steel painted in black matte
Electric wire - black in cotton enlacc

ARIEL

black long and



Z204112000



Z205112000

MATERIALS

Ariel Black Wide, Ariel Black Long
Szkło bezbarwne ręcznie formowane pokryte przezroczystą czarną powłoką, dolna połowa w kolorze czarnym matowym

Ariel Anthracite Wide, Ariel Anthracite Long
Szkło bezbarwne ręcznie formowane pokryte przezroczystą czarną powłoką, dolna połowa w kolorze srebrnym matowym

Osprzęt metalowy - stal malowana na czarny mat
Osprzęt elektryczny w kolorze czarnym, kabel w oplocie tekstylnym





UMBRIEL

black long and black



Z202112000



Z203112000

MATERIALS
 Handmade transparent glass covered with the transparent glossy black coat with black matte belt
 Metal fittings - steel painted in black matte
 Electric wire - black in cotton enlase

MATERIAŁY
 Szkło bezbarwne ręcznie formowane pokryte przezroczystą czarną błyszczącą powłoką z czarnym matowym pasem
 Osprzęt metalowy - stal malowana na czarny mat
 Osprzęt elektryczne w kolorze czarnym, kabel w oplocie tekstylnym

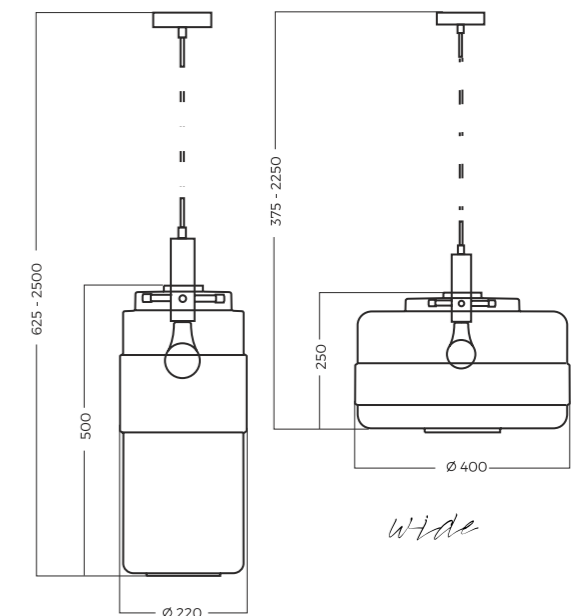

long

wide

UMBRIEL

amber long and amber wide



Z202112000



Z203111000300

MATERIAŁY

Umbriel Amber Wide, Umbriel Amber Long

Handmade transparent glass covered with the transparent amber coat with black matt belt

Metal fittings - steel painted in black matte

Electric wire - black in cotton enlase

Umbriel Gold Wide, Umbriel Gold Long

Handmade transparent glass covered with the transparent gold coat with golden belt

Metal fittings - steel painted in gold

UMBRIEL

gold long and gold



Z202115000



Z203115000

MATERIALS

Umbriel Amber Wide, Umbriel Amber Long

Szkoło bezbarwne ręcznie formowane pokryte przezroczystą bursztynową powłoką z czarnym matowym pasem

Osprzęt metalowy - stal malowana na czarny mat

Osprzęt elektryczne w kolorze czarnym, kabel w oplocie tekstylnym

Umbriel Gold Wide, Umbriel Gold Long

Szkoło bezbarwne ręcznie formowane pokryte przezroczystą złotą powłoką ze złotym pasem.

Osprzęt metalowy - stal malowana na czarny mat

Osprzęt elektryczne w kolorze czarnym, kabel w oplocie tekstylnym





MIRANDA

fog long and fog wide



Z212112000



Z214112000

MATERIALS

Handmade transparent sandblasted glass changing in the upper part to transparent
 Metal fittings - steel painted in black matte
 Electric wire - black in cotton enlance

MATERIAŁY

Szkló bezbarwne ręcznie formowane piaskowane przechodzące w górnej części w przezroczyste
 Osprzęt metalowy - stal malowana na czarny mat
 Osprzęt elektryczne w kolorze czarnym, kabel w oplocie tekstylnym

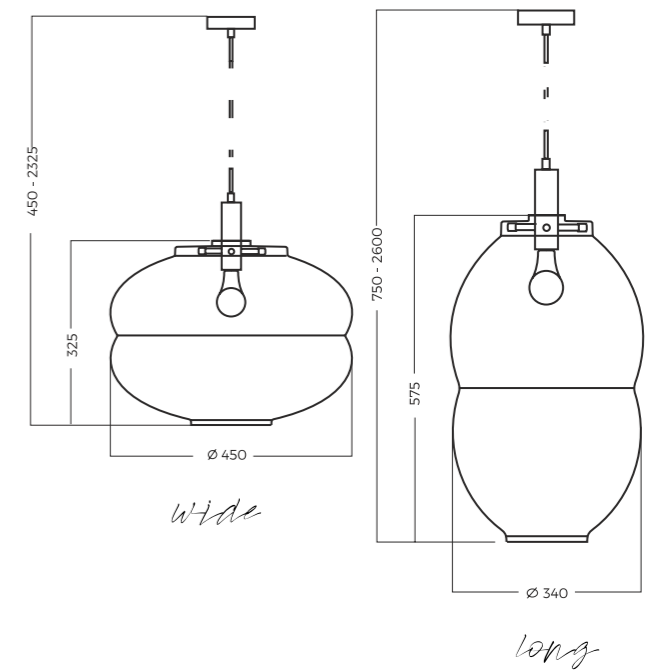

MIRANDA

amber long and amber wide



Z212111000



Z214111000

MATERIALS

Miranda Amber Wide, Miranda Amber Long

Handmade transparent glass covered with the transparent amber coat and lower half in black matte

Miranda Anthracite Wide, Miranda Anthracite Long

Handmade transparent glass covered with the transparent black coat and lower part in silver matte

Metal fittings - steel painted in black matte
Electric wire - black in cotton enlase

MIRANDA

anthracite long and anthracite wide



Z214110000



Z212110000

MATERIAŁY

Miranda Amber Wide, Miranda Amber Long

Szkło bezbarwne ręcznie formowane pokryte przezroczystą bursztynową powłoką, dolna połowa w kolorze czarnym matowym

Miranda Anthracite Wide, Miranda Anthracite Long

Szkło bezbarwne ręcznie formowane pokryte przezroczystą czarną powłoką, dolna połowa w kolorze srebrnym matowym

Osprzęt metalowy - stal malowana na czarny mat
Osprzęt elektryczny w kolorze czarnym, kabel w oplocie tekstylnym





ANDROMEDA

large, medium and small



Z100011000

Z101011000

Z102011000

MATERIALS
Handmade transparent glass.
Metal fittings - chromed steel.
Electric wire - transparent pvc.

MATERIAŁY
Szkło bezbarwne ręcznie formowane.
Osprzęt metalowy - stal chromowana.
Osprzęt elektryczny - bezbarwne pcv.

ANDROMEDA

fog large, medium and small



Z100015000



Z102015000



Z101015000

MATERIALS

Handmade transparent sandblasted glass changing in the upper part to transparent.
Metal fittings - chromed steel.
Electric wire - transparent pvc.

MATERIAŁY

Szkló bezbarwne ręcznie formowane piaskowane przechodzące w górnej części w przezroczyste.
Osprzęt metalowy - stal chromowana.
Osprzęt elektryczny - bezbarwne pcv.



HOW TO HANG MULTIPLE LAMPS?

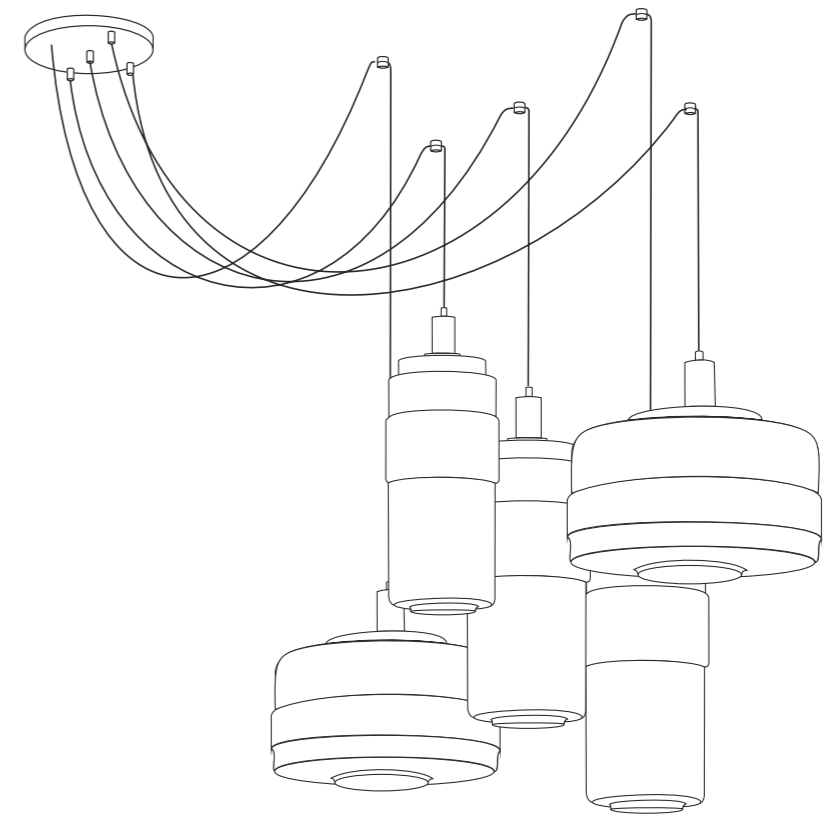
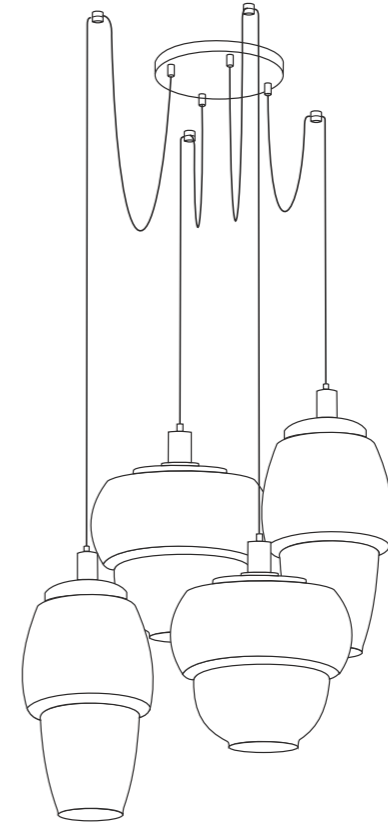
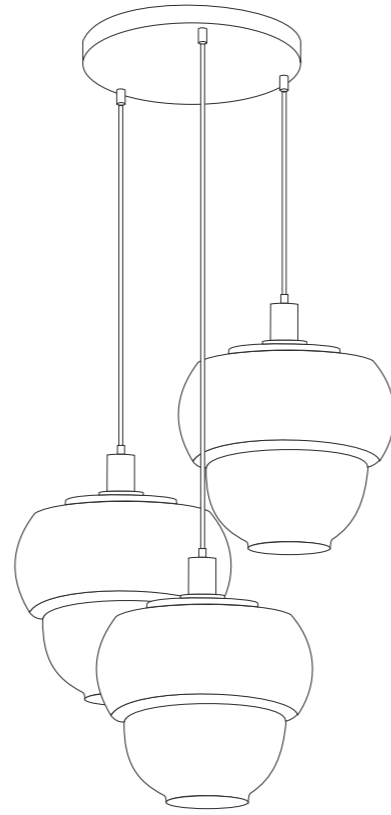

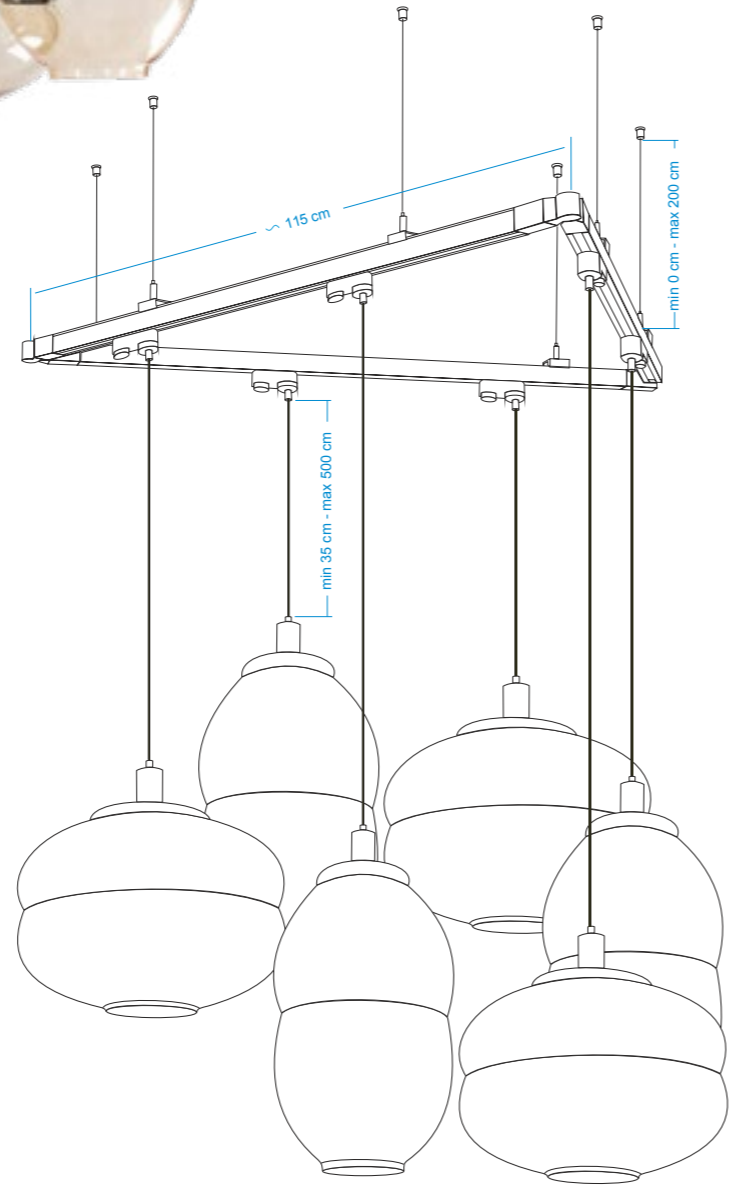

200
4CONCEPTS

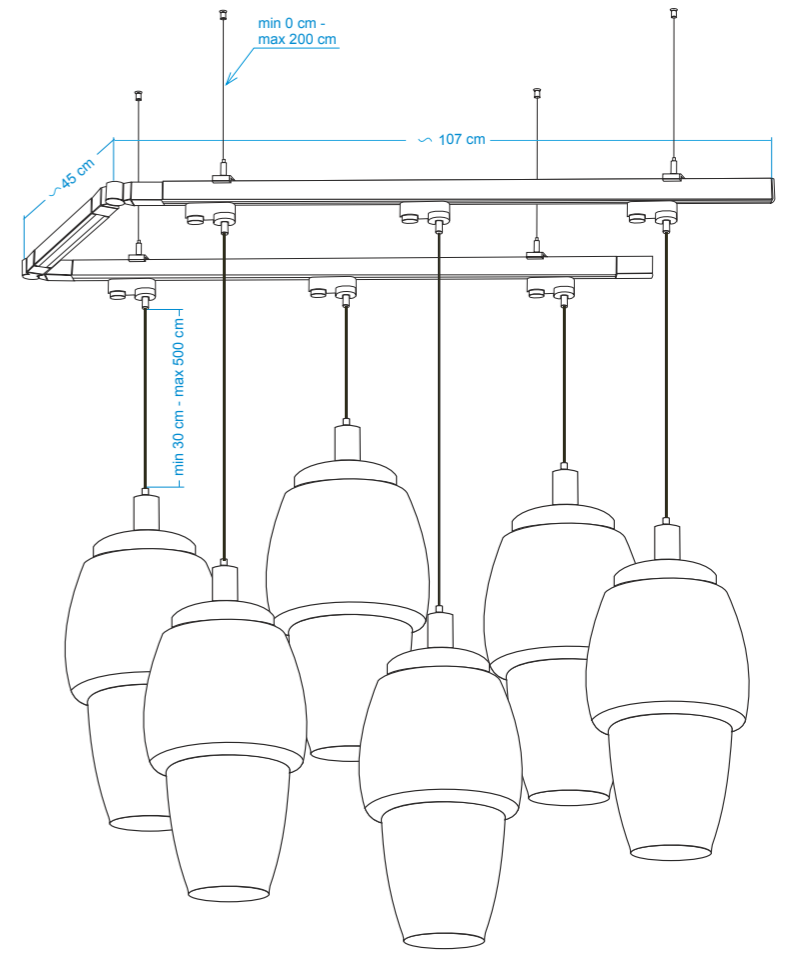
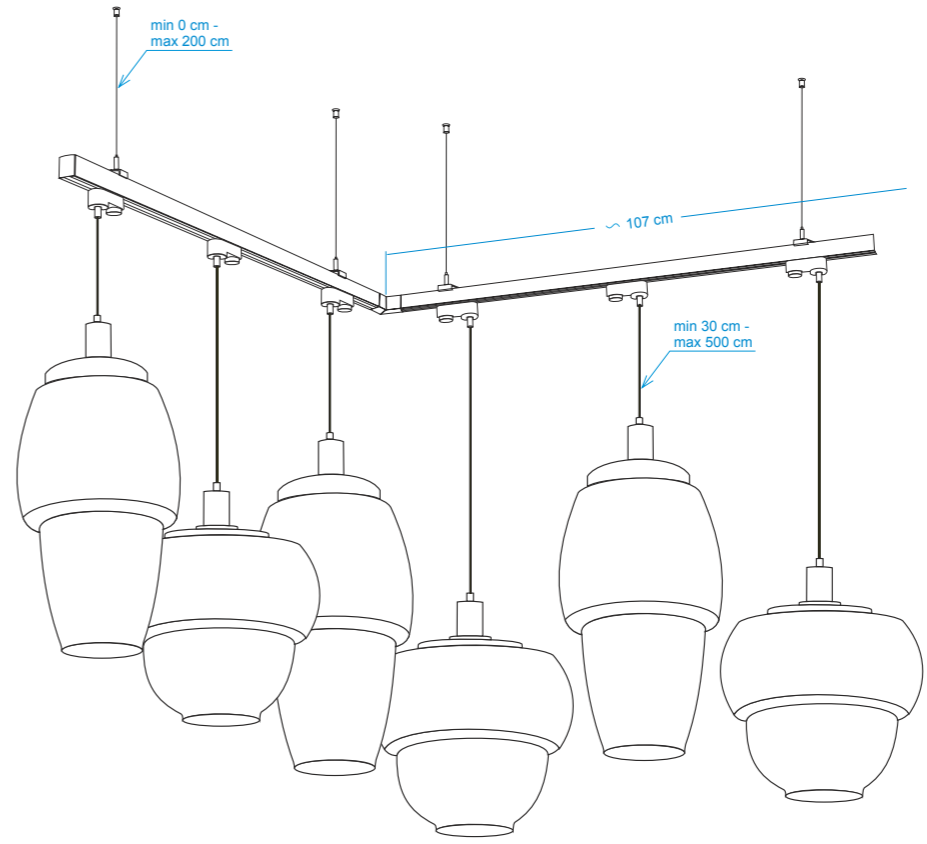

201
4CONCEPTS

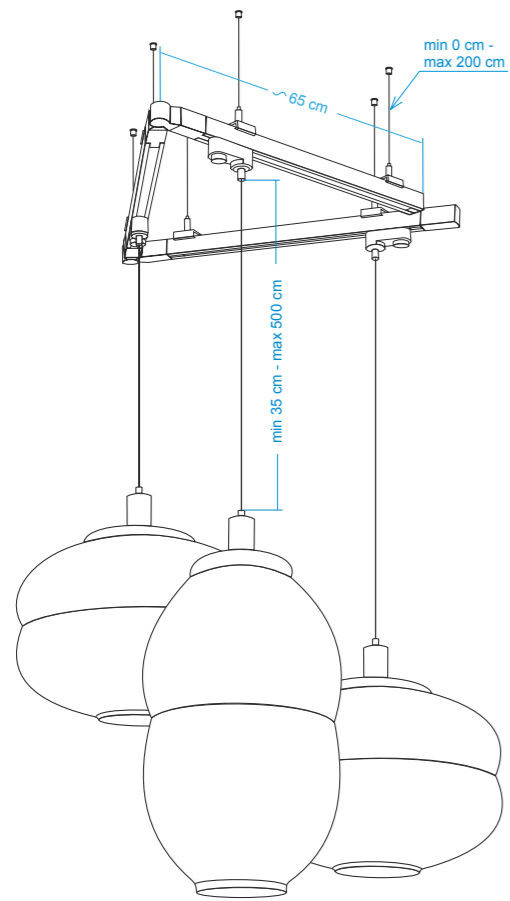
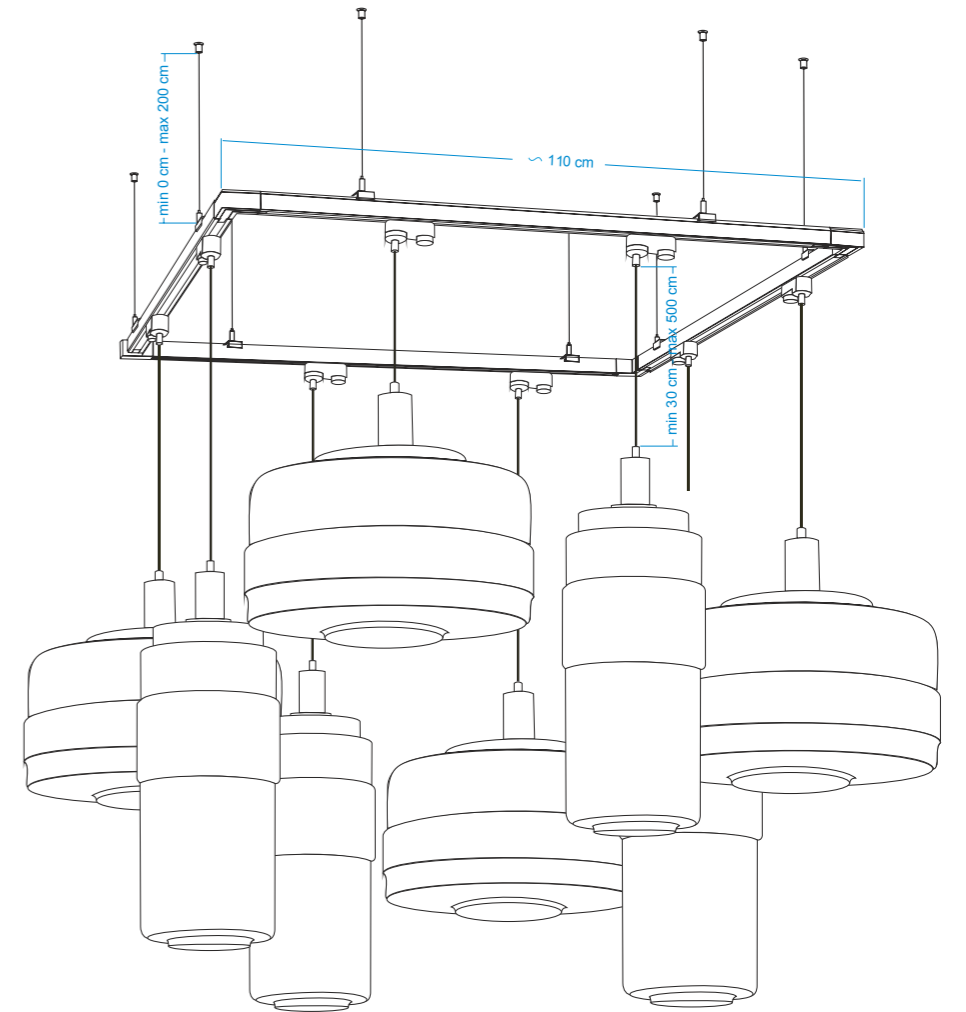
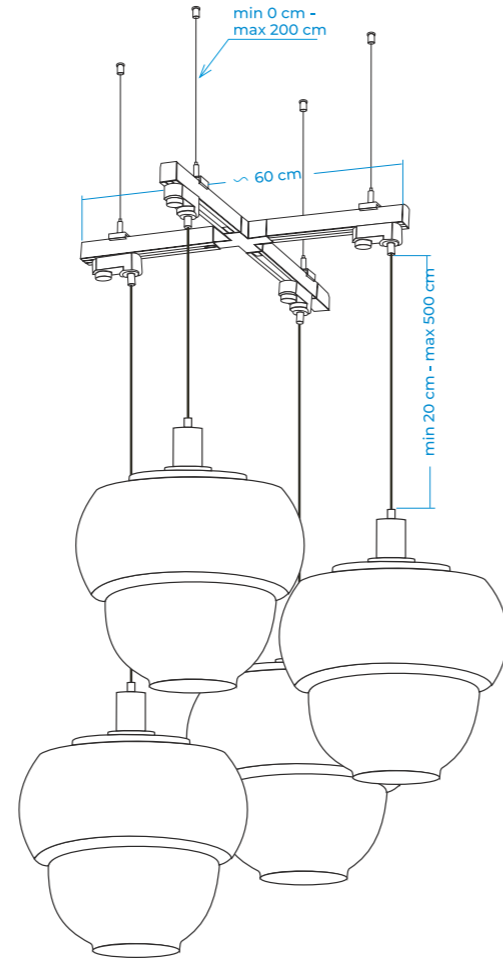

202
4CONCEPTS

203
4CONCEPTS



GOLDEN TASSELS



T01



T05



T03



T04



T06



T21



TASSELS



T07



T08



T09



T10



T11



T12



T13



T16



T18



T19



T23



T26



T27



T28



T29



T30



T31



T32